Vortrag Hyperwerk September 2011 | This is not a pop song!

Caminantes Grafico



Michael Scherrer-Kast | Stefan Huber

Vortrag Hyperwerk September 2011 | This is not a pop song!

Oktober 2011



Except where otherwise noted, this work is licensed
under Creative Commons Attribution-ShareAlike 3.0(CC BY-SA 3.0)

Mitch, ich han no nie
i mim lebe 2 jahr vorus
planet...

Plan | Idee

Ursprung

Die Zimmermanns-Walz

Plan | Idee

Ursprung

Die Zimmermanns-Walz

Impuls

Projekt «gringo grafico – Zwei Designer auf der Walz»

www.gringografico.com

Plan | Idee

Ursprung

Die Zimmermanns-Walz

Impuls

Projekt «gringo grafico – Zwei Designer auf der Walz»

www.gringografico.com

Unser Motto

Unsere Arbeit im grafischen Alltag für Kost und Logie

Reiseskizze



Effektive Route

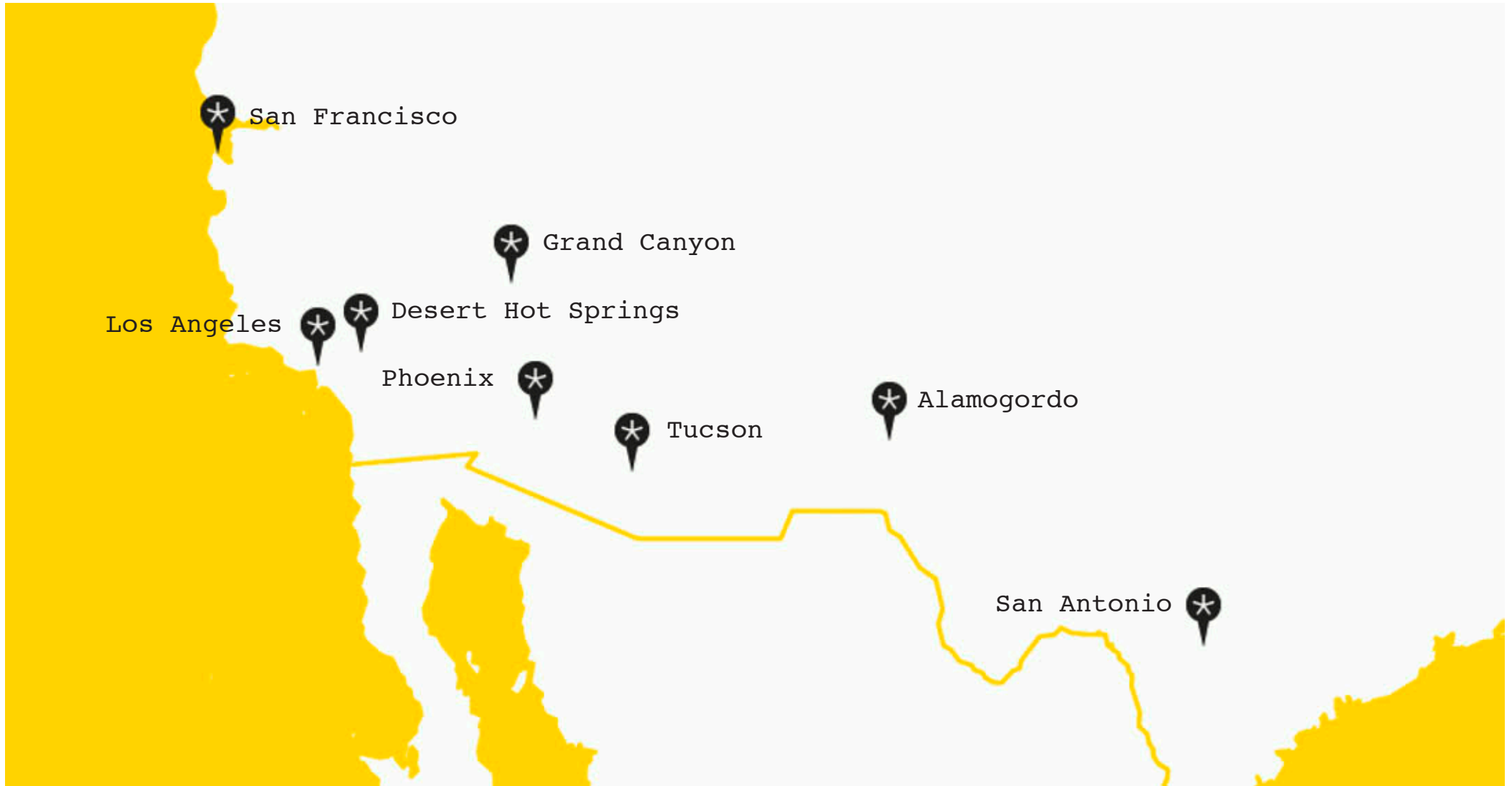

Ausrüstung

- Macbook
 - Digitalkamera
 - Flip-Kamera
 - Externe Harddisk, USB-Stick, leere CD-ROMs
 - Internationaler Reisestecker
 - Stift und Papier, Skizzenbuch
 - Mobile Siebdruckausrüstung
 - Online-Bewerbung (www.caminantes-grafico.org)

 - umgebauter Van als Fortbewegungs- und Übernachtungsmittel
-

Vorbereitung

- Definition von Projektnamen
 - Visuelles Erscheinungsbild
 - Website als Portfolio, Bewerbungsmittel und Blog
 - Uniform: T-Shirts
 - Gadgets: Button, Sticker
-

Vorbereitung

- Definition von Projektnamen
- Visuelles Erscheinungsbild
- Website als Portfolio, Bewerbungsmittel und Blog
- Uniform: T-Shirts
- Gadgets: Button, Sticker

Grundsatz

Möglichst alles ist selbst gemacht

DIY-Reiseplanung

DIY = Do it yourself

Checkliste für günstige Flüge

- Suchmaschinen für Flüge nutzen
- Über mehrere Tage/Wochen suchen und dokumentieren
- Über grosse Flughäfen reisen

Theorien der Preisentwicklung bei Produkten mit Ablaufdatum

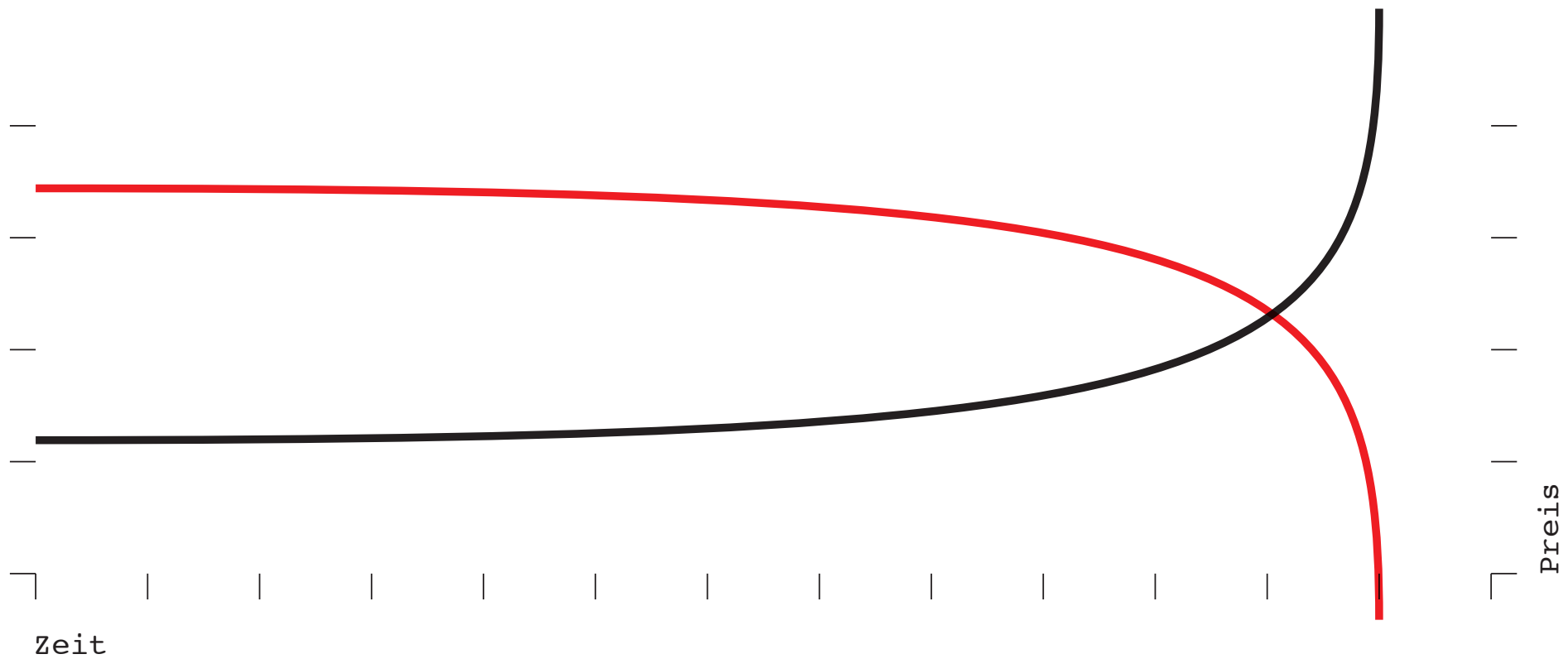

 Mangelnde Nachfrage

 Hohe Nachfrage

Preisentwicklung bei Flugreisen

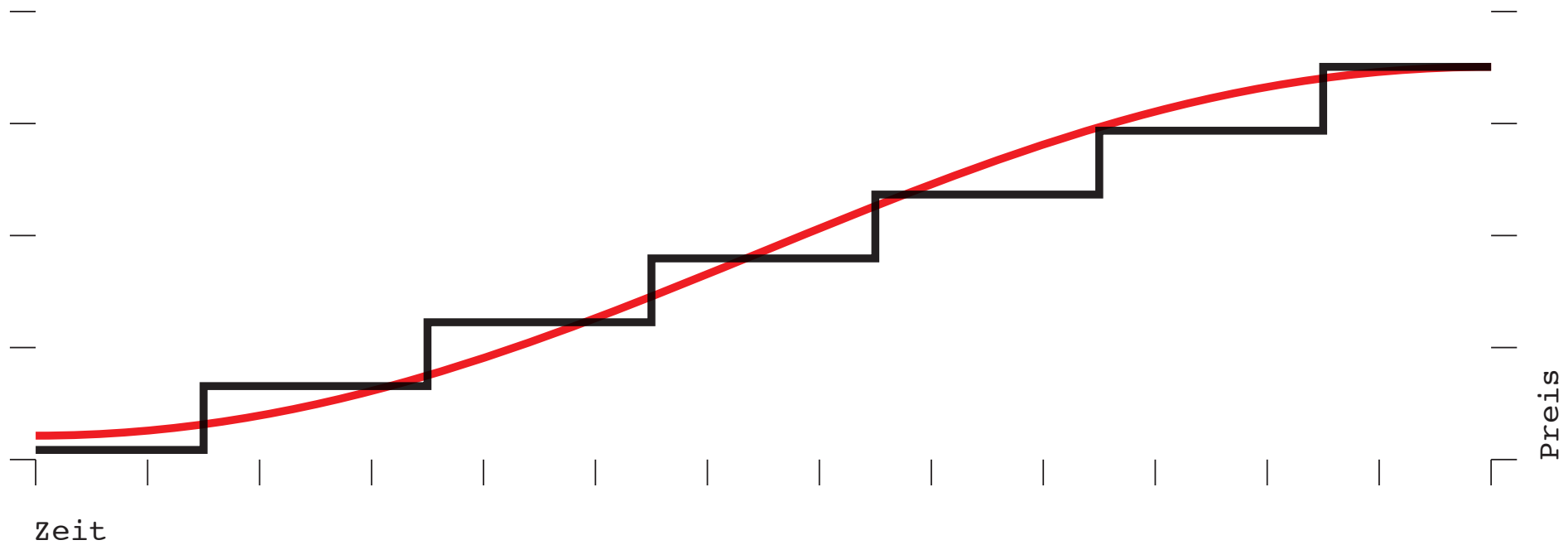

■ Oftmals geglaubte Entwicklung ■ Häufige Preisentwicklung bei Flugreisen

Unlogische Preisentwicklungen

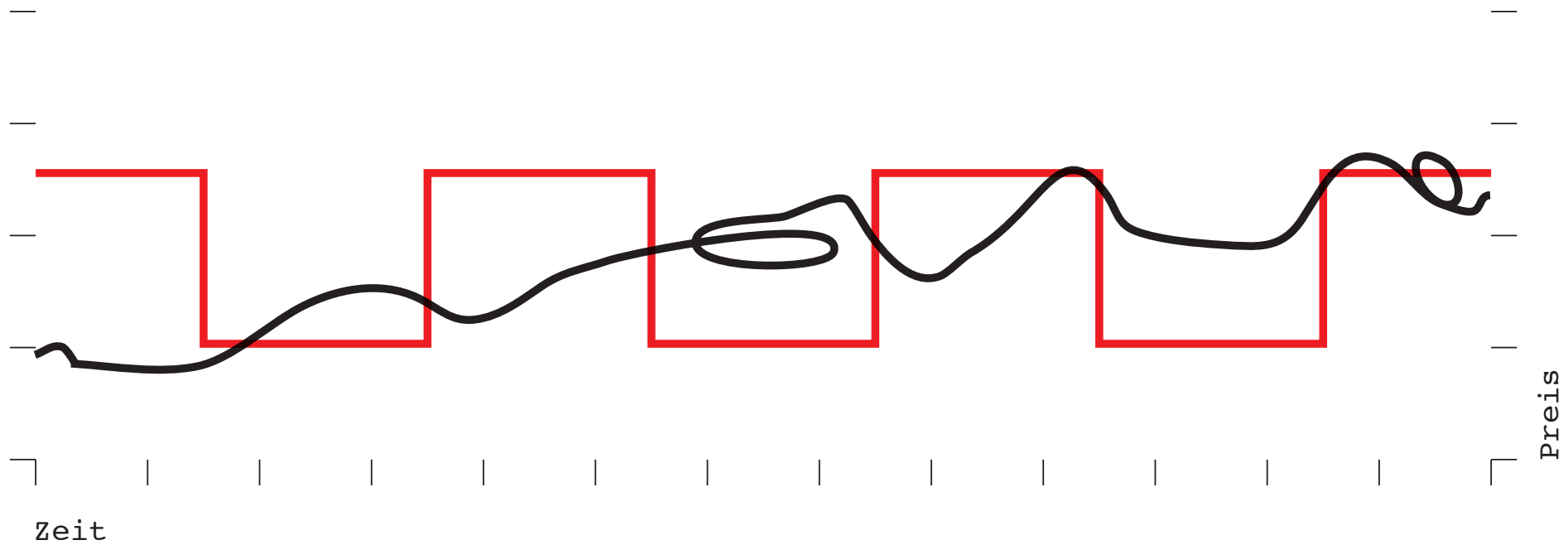

Meandrierende Preise



Chaotische Preise

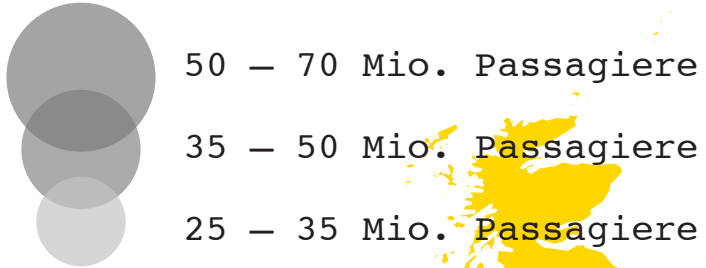

London Gatwick
London Heathrow

Amsterdam

Frankfurt

München

Paris Charles de Gaulle

Paris Orly

Barcelona

Rom

Madrid

Istanbul

Vorgehen beim Suchen nach Flugtickets

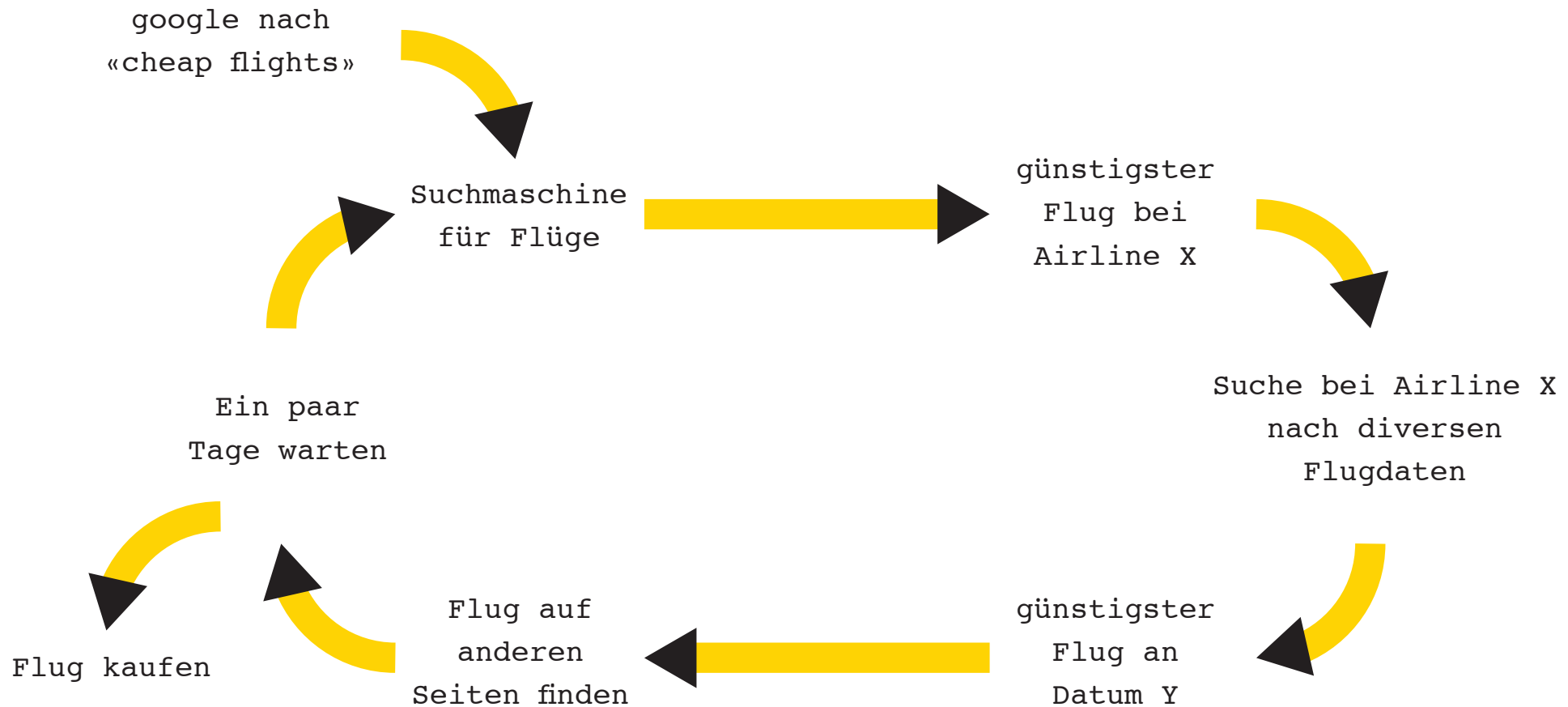

Visa & Einreise

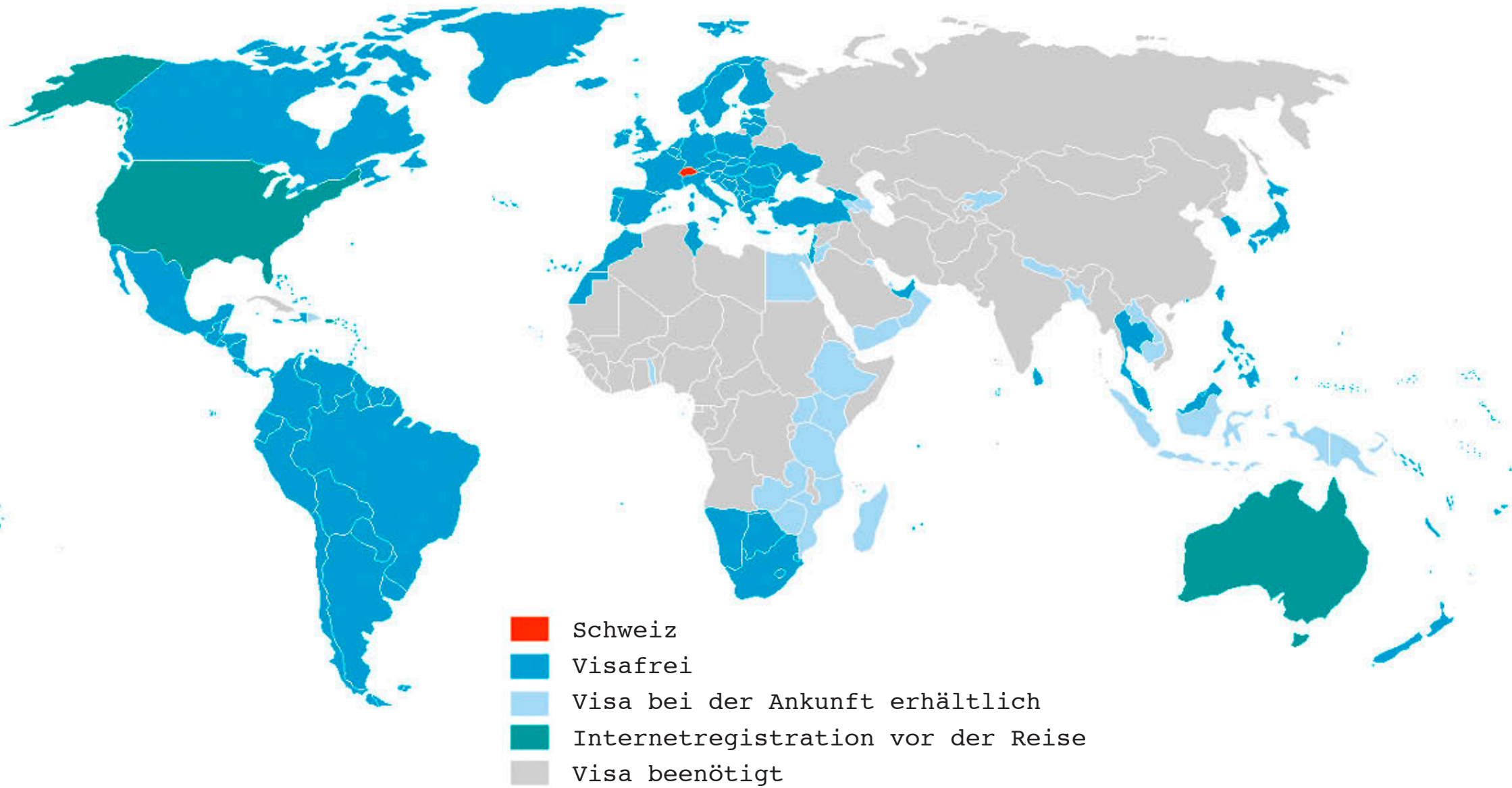

USA-Reise bis 90 Tage

- >> Internetformular (Visa Waiver Program)
- + geeigneter Pass

USA-Reisen bis 6 Monate

- >> Internetformular
 - >> Telefonat
 - >> Vorsprechen bei Botschaft
 - + geeigneter Pass
-

Mitnehmen auf Botschaft

- Pass
- Kontoauszug
- Plan mit Reiseroute
- Bestätigung des Arbeitgebers
eines Anstellungsverhältnisses nach der Reise

Vermitteln auf Botschaft

- Ich mache nur Ferien und arbeite nicht.
 - Ich komme nur einmal in meinem Leben
(sehr lange gespaart)
-

Mitnehmen bei Einreise

- Pass
- Visa-Unterlagen
- Alle Flugtickets
- Plan mit Reiseroute

Vermitteln bei Einreise

- Ich bin einfacher Tourist
 - Ich finde das Einreiseland sehr gut und lobenswert.
-

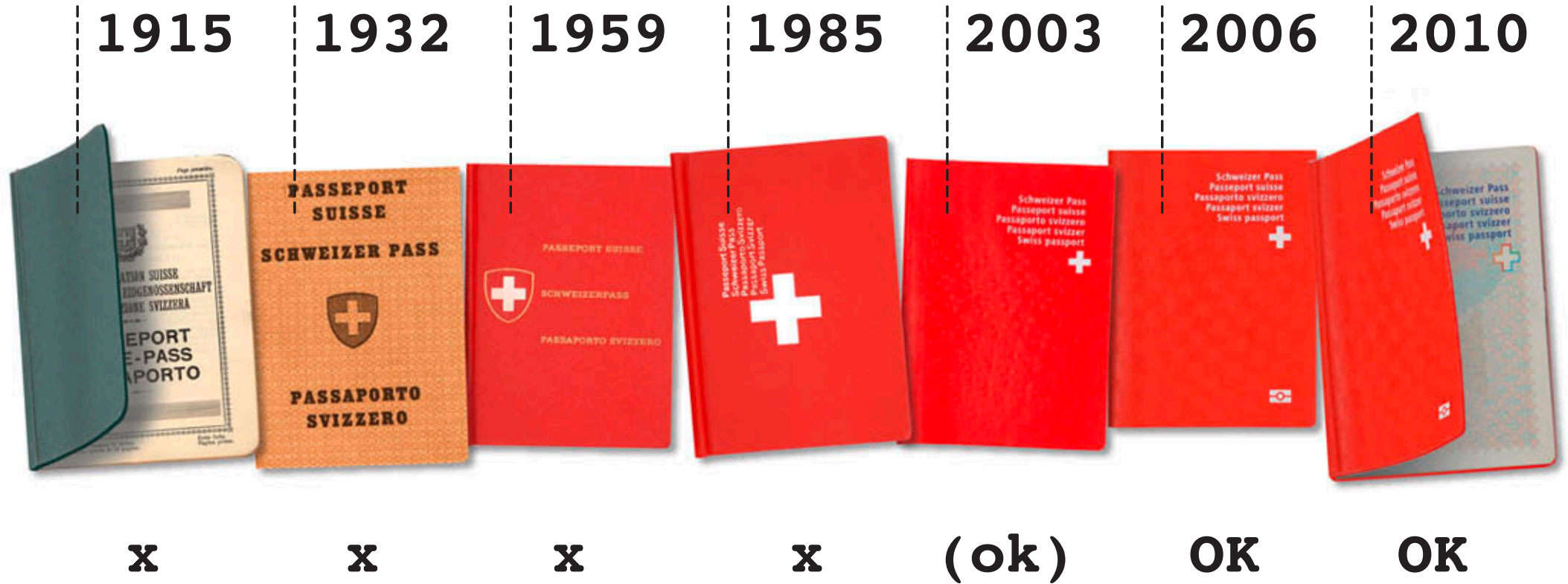

>> für eine Reise in die USA



Biometrische Pässe

- **Schweizer Pass 2006**
>> ab 2006 als Übergangslösung
- **Schweizer Pass 2010**
>> 17. Mai 2009 mit
50,1 % der Stimmen angenommen

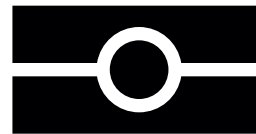

RFID-Chip
(Transponder)



Abbildung eines RFID, der typischerweise für Bücher & CDs verwendet wird.

Daten auf RFID Schweizer Pass 2010

- Passnummer*
- Geburtsdatum*
- Gültigkeit des Reisepasses*
- Gesichtsbild
- Fingerabdrücke
 - >> beide Zeigefinger

Zugriffsverfahren

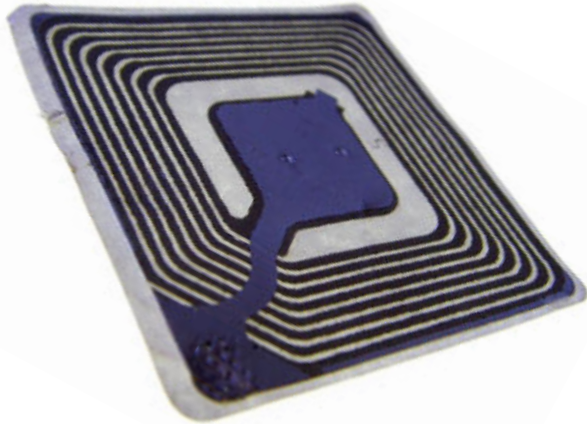
- Für Gesichtsbild >> ~ etwa 56 Bit Schlüssel*
- Für Fingerabdrücke >> Schlüssel von Schweizer nötig

* 56 Bit Schlüssel =

Passnummer, Geburtsdatum, Gültigkeit des Reisepasses

Schutz vor RFID-Zugriff



- Schutzhülle
- Pass ist auch gültig mit kaputtem RFID

«Der Bankkunde hat ein Recht auf Schutz seiner ökonomischen Privatsphäre, die Bank hat somit die Pflicht, über alle Tatsachen, die ihre Kunden betreffen, Verschwiegenheit zu wahren.»

Schweizerische Bankiervereinigung

Bankgeheimnis: SR 952.0 Bundesgesetz über die Banken und Sparkassen Art. 47

http://www.admin.ch/ch/d/sr/952_0/a47.html

Bankgeheimnis macht Kontoausdrücke fälschungsanfällig da nicht verifizierbar

Zürcher Kantonalbank Seite 1 / 4

Postfach 8010 Zürich
 ZKB Online 0844 840 140
 E-Mail online@zkb.ch
 Internet www.zkb.ch

Bankclearing 700
 SWIFT-Adresse ZKBKCH2280A
 MWST-Nummer 557 059
 Postkonto 80-151-4

Datum/Zeit: Mittwoch, 15.12.2010/02:27
 Vertrag: 700332438
 Inhaber/in: Huber Stefan

Konto: 11320116.343
 IBAN: CH44 0070 0113 2001 1634 3
 Bezeichnung: ZKB Privatkonto
 Währung: CHF
 Inhaber/in: Huber Stefan

Kontoauszug

Filter
 Buchungen max. 100

Datum	Buchungstext	Befassung	Gutschrift/Valuta	Saldo
15.12.2010	ÖNINEBANK	1'500.00		855.43
14.12.2010	1 Saläre		288.70	2'355.43
12.12.2010	Coop-3299 ZH Letz	54.90		2'086.73
10.12.2010	1 Vergütung		60.00	2'121.63
10.12.2010	Migros MM Brunau	258.10		2'061.63
09.12.2010	Ristorante Del So	127.40		2'319.73
08.12.2010	ZKB ZHAUSSERSGHL	300.00		2'447.13
07.12.2010	Einzahlung		2'591.00	2'747.13
06.12.2010	1 Vergütung		132.00	156.08
05.12.2010	ZKB ZH4H8 8	50.00		24.08
01.12.2010	1 Vergütung	89.00		74.08
29.11.2010	loanschrtf	132.00		163.08
29.11.2010	ZKB ZHAUSSERSGHL	300.00		295.08
26.11.2010	1 Vergütung		102.45	595.08
24.11.2010	ÖNINEBANK	650.00		492.63
23.11.2010	EUROPCAR AUTOVERM	344.25		1'142.63
22.11.2010	ZKB WTHUR MUENZG	300.00		1'486.88
12.11.2010	IKO1144-ABERLIN-HAU	275.50		1'786.88
09.11.2010	MAAMULT	546.50		2'062.38
07.11.2010	Z774 L GALERIA	278.95		2'608.88
05.11.2010	1 Vergütung		2'500.00	2'887.83
01.11.2010	1 Vergütung	476.10		387.83
01.11.2010	1 Vergütung		191.15	863.93
29.10.2010	loanschrtf	42.80		672.78
29.10.2010	1 Vergütung	248.80		715.58
28.10.2010	1 Vergütung		42.80	964.38
27.10.2010	Z774 L GALERIA	282.20		921.58
25.10.2010	1 Vergütung		140.50	1'203.78

©19189/7/1 0.2/7/0
 20101215000010022754887832200

+

Veränderte Zahlen eintragen

=

Zürcher Kantonalbank Seite 1 / 4

Postfach 8010 Zürich
 ZKB Online 0844 840 140
 E-Mail online@zkb.ch
 Internet www.zkb.ch

Bankclearing 700
 SWIFT-Adresse ZKBKCH2280A
 MWST-Nummer 557 059
 Postkonto 80-151-4

Datum/Zeit: Mittwoch, 15.12.2010/02:27
 Vertrag: 700332438
 Inhaber/in: Huber Stefan

Konto: 11320116.343
 IBAN: CH44 0070 0113 2001 1634 3
 Bezeichnung: ZKB Privatkonto
 Währung: CHF
 Inhaber/in: Huber Stefan

Kontoauszug

Filter
 Buchungen max. 100

Datum	Buchungstext	Befassung	Gutschrift/Valuta	Saldo
15.12.2010	ÖNINEBANK	1'500.00		27'355.43
14.12.2010	1 Saläre		288.70	28'855.43
12.12.2010	Coop-3299 ZH Letz	54.90		28'566.73
10.12.2010	1 Vergütung		60.00	28'621.63
10.12.2010	Migros MM Brunau	258.10		28'561.63
09.12.2010	Ristorante Del So	127.40		28'819.73
08.12.2010	ZKB ZHAUSSERSGHL	300.00		28'947.13
07.12.2010	Einzahlung		2'591.00	29'247.13
06.12.2010	1 Vergütung		132.00	26'656.08
05.12.2010	ZKB ZH4H8 8	50.00		26'524.08
01.12.2010	1 Vergütung	89.00		26'574.08
29.11.2010	loanschrtf	132.00		26'663.08
29.11.2010	ZKB ZHAUSSERSGHL	300.00		26'795.08
26.11.2010	1 Vergütung		102.45	27'095.08
24.11.2010	ÖNINEBANK	650.00		26'992.63
23.11.2010	EUROPCAR AUTOVERM	344.25		27'642.63
22.11.2010	ZKB WTHUR MUENZG	300.00		27'986.88
12.11.2010	IKO1144-ABERLIN-HAU	275.50		28'286.88
09.11.2010	MAAMULT	546.50		28'562.38
07.11.2010	Z774 L GALERIA	278.95		29'108.88
05.11.2010	1 Vergütung		2'500.00	29'387.83
01.11.2010	1 Vergütung	476.10		26'887.83
01.11.2010	1 Vergütung		191.15	27'563.93
29.10.2010	loanschrtf	42.80		27'172.78
29.10.2010	1 Vergütung	248.80		27'215.58
28.10.2010	1 Vergütung		42.80	27'464.38
27.10.2010	Z774 L GALERIA	282.20		27'421.58
25.10.2010	1 Vergütung		140.50	27'703.78

©19189/7/1 0.2/7/0
 20101215000010022754887832200

Auszug als PDF aus Onlinebanking

Gefälschter Ausdruck abgeben

Plan | Projektname

Projektname

Ideen

- Muchachos
 - Typotravellers
 - Direction grafico
 - Los suizos graficos
 - vida grafico
 - Los viajeros graficos
 - Caravana grafico
 - Typocamino
 - Hijos de putta grafico
 - Hijos del sur
 - Hijos del grafico
 - Camino grafico
-

Plan | Projektname

Camínanates Gráfico

Make | Logo & Style

Outfit

Grundidee

Das Design soll einen signalhaften Charakter haben.

Wir sind zwei «wandernde» Gestalter, die an verschiedenen Orten Spuren hinterlassen.

handgemacht | **stempelhaft** | **persönlich**

Schriftidee

Verwendung eines Stencil-Fonts

Make | Logo & Style

Schrifttest

CAMINANTES GAFICO

Downloadbar unter www.dafont.com (Boston Traffic)

Eigene Font-Tests

A B C D E F G H I J K L M
N O P Q R S T U V W X Y Z
a b c d e f g h i j k l m n o p q r s t
u v w x y z 1 2 3 4 5 6 7 8 9 0
{ } - ? * X ÷ + = ! : ^ ' " , ' ~ % () .

Eigene Font-Tests

A B C D E F G H I
J K L M N O P Q R
S T U V W X Y Z 1
2 3 4 5 6 7 8 9 0

Eigene Font-Tests

A B C D E F G H I
J K L M N O P Q R
S T U V W X Y Z 1
2 3 4 5 6 7 8 9 0

Eigene Font-Tests

A B C D E F G H I J K L M N

O P Q R S T U V W X Y Z & °

à b c d e f g h i j k l m n o p q r s t

u v x y z 1 2 3 4 5 6 7 8 9 0

Eigene Font-Tests

A B C D E F G H J K L M

N O P Q R S T U V W X Y

Z & ' £ ¤ \$ ¢ : 0 1

2 3 4 5 6 7 8 9

4 verschiedene Versionen

A B C D E F G H J K L M
N O P Q R S T U W X Y
Z & £ ¤ \$ € : 0 1
2 3 4 5 6 7 8 9

A B C D E F G H J K L M
N O P Q R S T U W X Y
Z & £ ¤ \$ € : 0 1
2 3 4 5 6 7 8 9

A B C D E F G H J K L M
N O P Q R S T U W X Y
Z & £ ¤ \$ € : 0 1
2 3 4 5 6 7 8 9

A B C D E F G H J K L M
N O P Q R S T U W X Y
Z & £ ¤ \$ € : 0 1
2 3 4 5 6 7 8 9

Gemischter Font

CAMINANTES

GRAFICO

Logo



Anwendungen - T-Shirt



Anwendungen - Buttons



Anwendungen – Buttons



Button-Station im Dynamo in Zürich

Infrastruktur

Button-Maschinen,
Rohlinge für Buttons

Buttongrössen

klein: 25mm (ausschneiden 37mm)
mittel: 43mm (ausschneiden 56mm)
gross: 55mm (ausschneiden 68mm)

Preise

Stundentarife:

CHF 5.-/8.- für über 28-jährige

Materialkosten:

CHF 0.50 / Rohling für Button

Anwendungen - Sticker



Anwendungen – Website

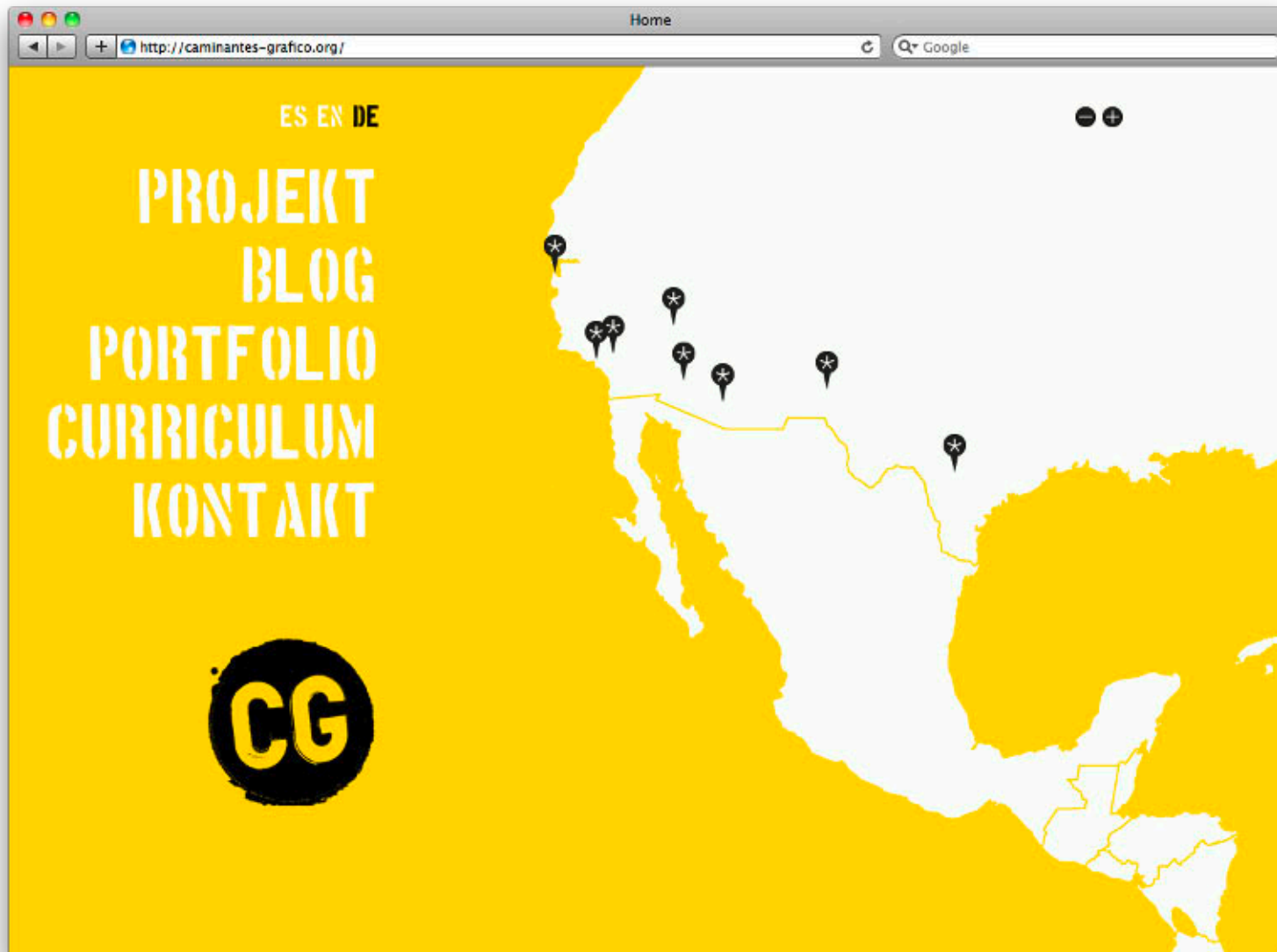

Make | CG Font

CG Font

1. Vorlage ab Schablone

A B C D E F G H I
J K L M N O P Q R
S T U V W X Y Z 1
2 3 4 5 6 7 8 9 0

2. Vorlage ab Schablone

A B C D E F G H I
J K L M N O P Q R
S T U V W X Y Z 1
2 3 4 5 6 7 8 9 0

..... // || 7 7 7
... ; + + + 7 7 7 7 7 7 7

3. Vorlage ab Schablone

A B C D E F G H I
J K L M N O P Q R
S T U V W X Y Z 1
2 3 4 5 6 7 8 9 0

◌ ◌ ◌ ◌ ◌ ◌ ◌ ◌ ◌ ◌
◌ ◌ ◌ ◌ ◌ ◌ ◌ ◌ ◌ ◌
◌ ◌ ◌ ◌ ◌ ◌ ◌ ◌ ◌ ◌

Zufall. Aber wie?

- PostScript-Fonts waren in Programmiersprache definiert**
 - >> Zufall ist möglich
 - >> PostScript-Fonts sind veraltet

- OpenType-Fonts sind als fixe Definition bestimmt**
 - >> Zufall ist nicht möglich
 - >> Ersetzungen sind möglich
 - >> OpenType-Fonts sind «State of the art»

Zufall durch Ersetzung

H₁A₁L₁L₁O₁

Normale Fonts haben
eine Version pro Zeichen

H₁ H₂ H₃

CG Font hat drei
Versionen je Zeichen

H_RA_RL_RL_RO_R

Gewünscht ist nun eine zufällige
Verteilung dieser Zeichen

H₁A₂L₃L₁O₂

Einfacher Trick:
Alternierende Zeichensätze

Zufall durch Ersetzung

H₁A₁L₁L₁O₁

Normale Fonts haben
eine Version pro Zeichen

Zufall durch Ersetzung

H₁A₁L₁L₁O₁

Normale Fonts haben
eine Version pro Zeichen

H₁ H₂ H₃

CG Font hat drei
Versionen je Zeichen

Zufall durch Ersetzung

H₁A₁L₁L₁O₁

Normale Fonts haben
eine Version pro Zeichen

H₁ H₂ H₃

CG Font hat drei
Versionen je Zeichen

H_RA_RL_RL_RO_R

Gewünscht ist nun eine zufällige
Verteilung dieser Zeichen

Zufall durch Ersetzung

H₁A₁L₁L₁O₁

Normale Fonts haben
eine Version pro Zeichen

H₁ H₂ H₃

CG Font hat drei
Versionen je Zeichen

H_RA_RL_RL_RO_R

Gewünscht ist nun eine zufällige
Verteilung dieser Zeichen

H₁A₂L₃L₁O₂

Einfacher Trick:
Alternierende Zeichensätze

Zufall durch Ersetzung

T₁ **E**₂ **S**₃ **T**₁

Einfacher Trick:

Alternierende Zeichensätze

Zufall durch Ersetzung

T₁ E₂ S₃ T₁

T₁ T₁

Einfacher Trick:

Alternierende Zeichensätze

Das Problem ist nun, dass das erste
und das zweite T die selben sind.

Zufall durch Ersetzung

T₁ **E**₂ **S**₃ **T**₁

Einfacher Trick:

Alternierende Zeichensätze

T₁ **T**₁

Das Problem ist nun, dass das erste und das zweite T die selben sind.

T₁ **E**₂ **S**₂ **T**₂

Abhilfe durch mehr Buchstabenpaar-
ersezungen

TEST

IN TERMS OF TECHNIC
C A M I N A N T E S
THIS IS BY FAR THE WORST FONT
I EVER DONE
G R A P H I C O

EXAMPLE

RR AA NN DD OO MM NN EE SS

AB
SCHIEDS
APPEALS



18 SAMSTAG
12 2010
19 UHR

IN DER
COALMINEBAR
TURNERSTRASSE 1
WINTERTHUR

THIS
NOT SONGS
POP

Make | Website

Website

Home

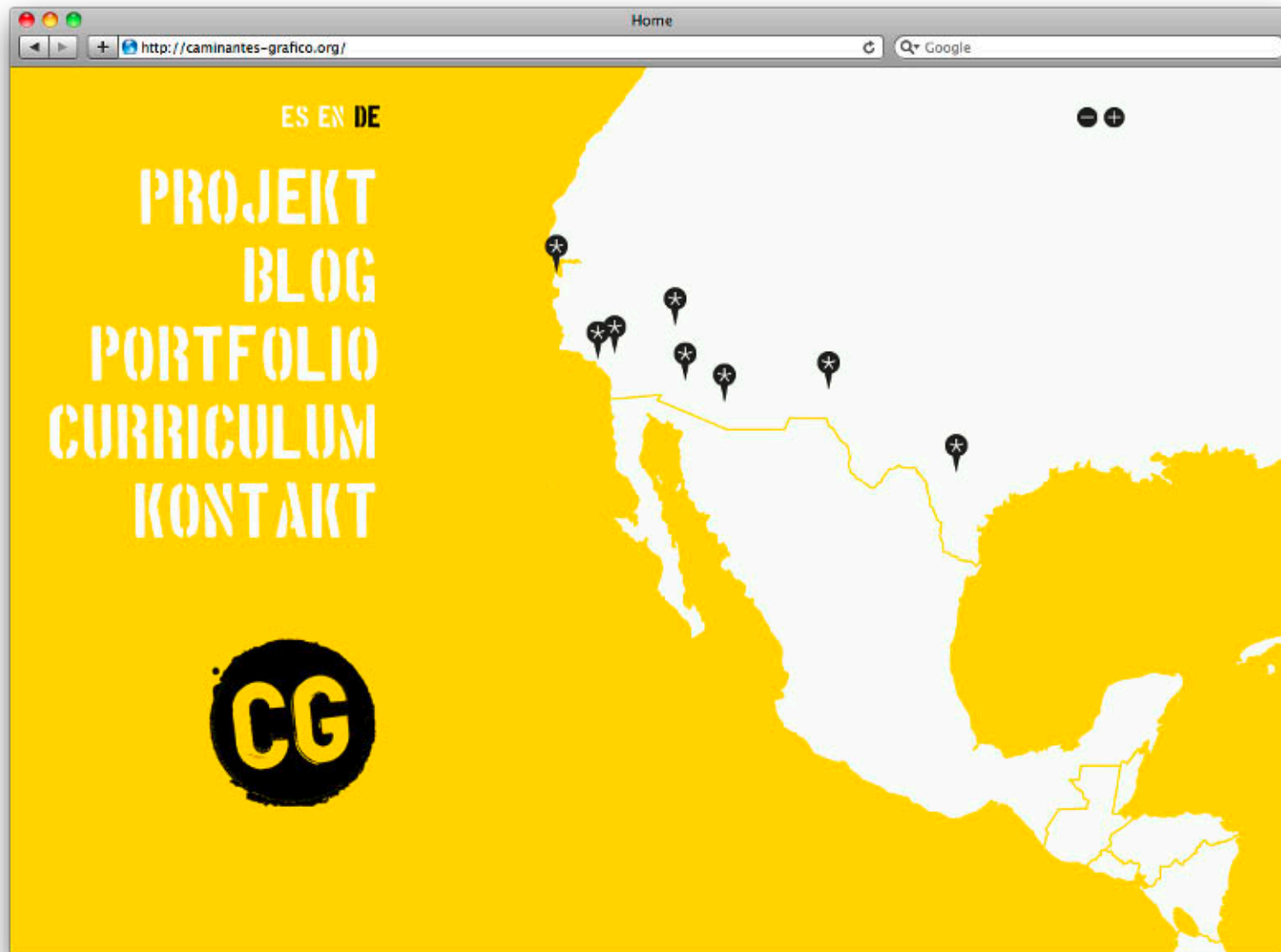

Verschiebbare Karte - Verschiebbarer Button



Projekt



Blog



Portfolio



Verkleinerung - Vergrößerung

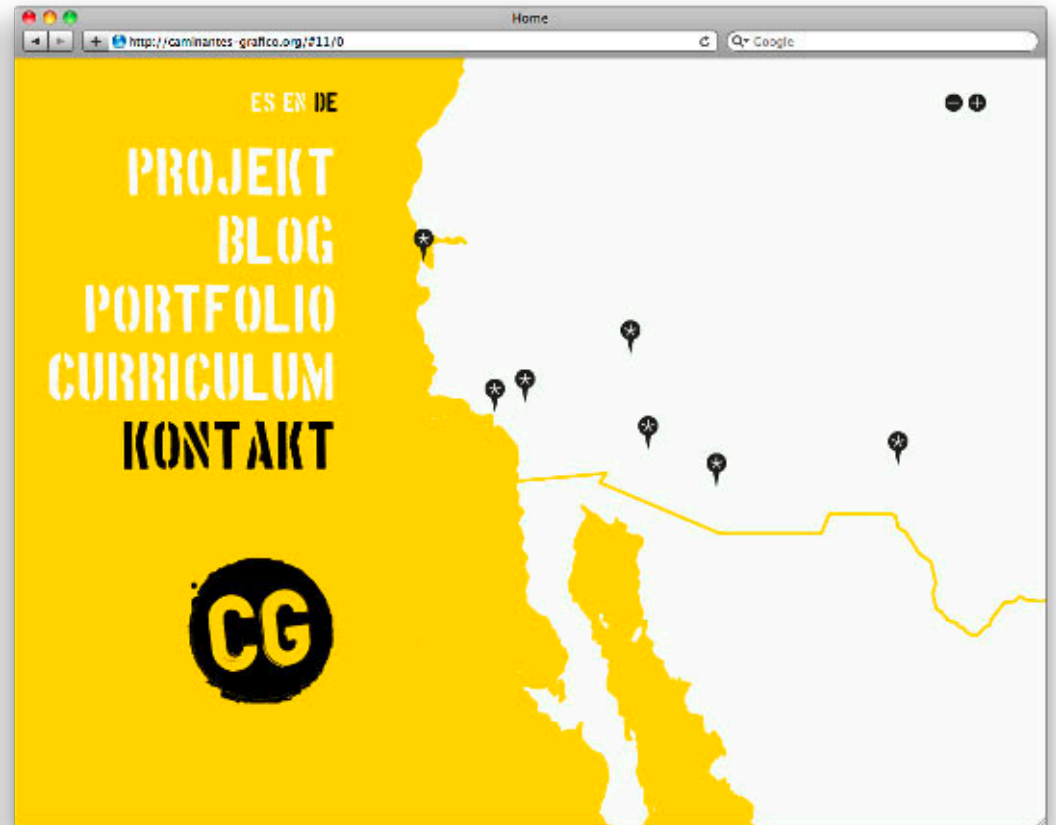
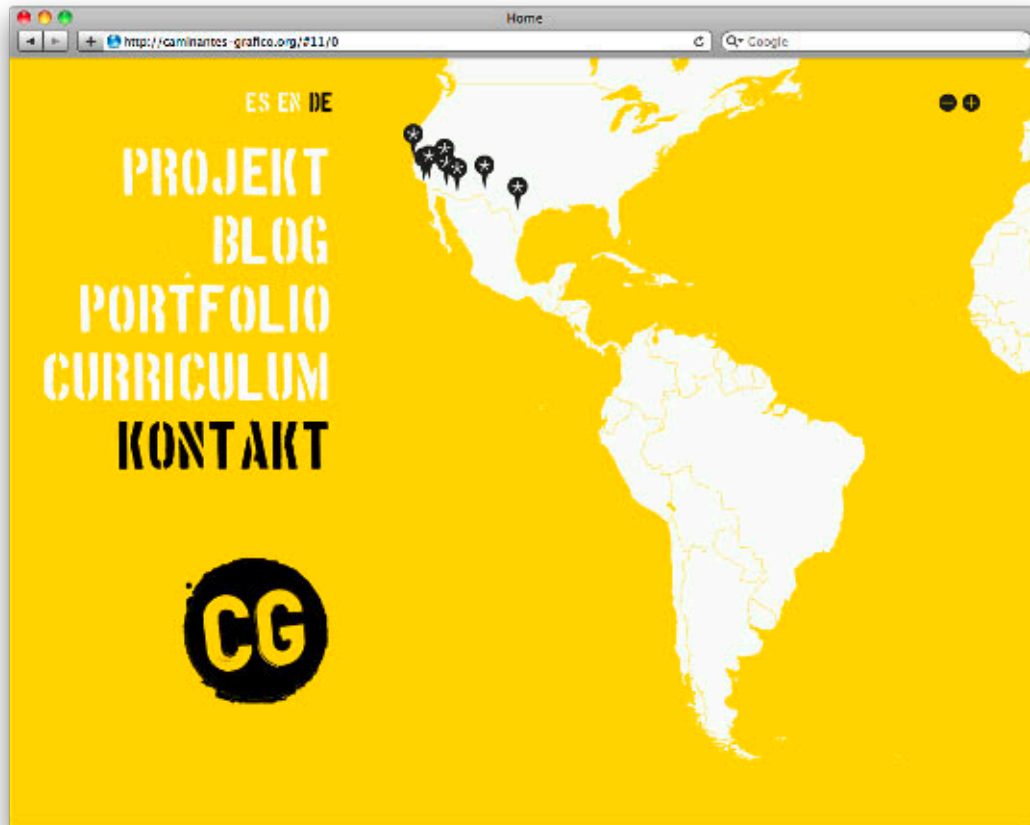

Make | Website

Website



DE EN ES

CAMINANTES GAFICO

PROJEKT
PORTFOLIO
CURRICULUM
BLOG

AKTUELLER STANDORT



Entwurf & Anforderungen

- Redaktion muss unabhängig vom Ort möglich sein
- Mehrsprachigkeit
- Grosse Browserabdeckung
- Karte sollte Interaktiv werden

Make | Website

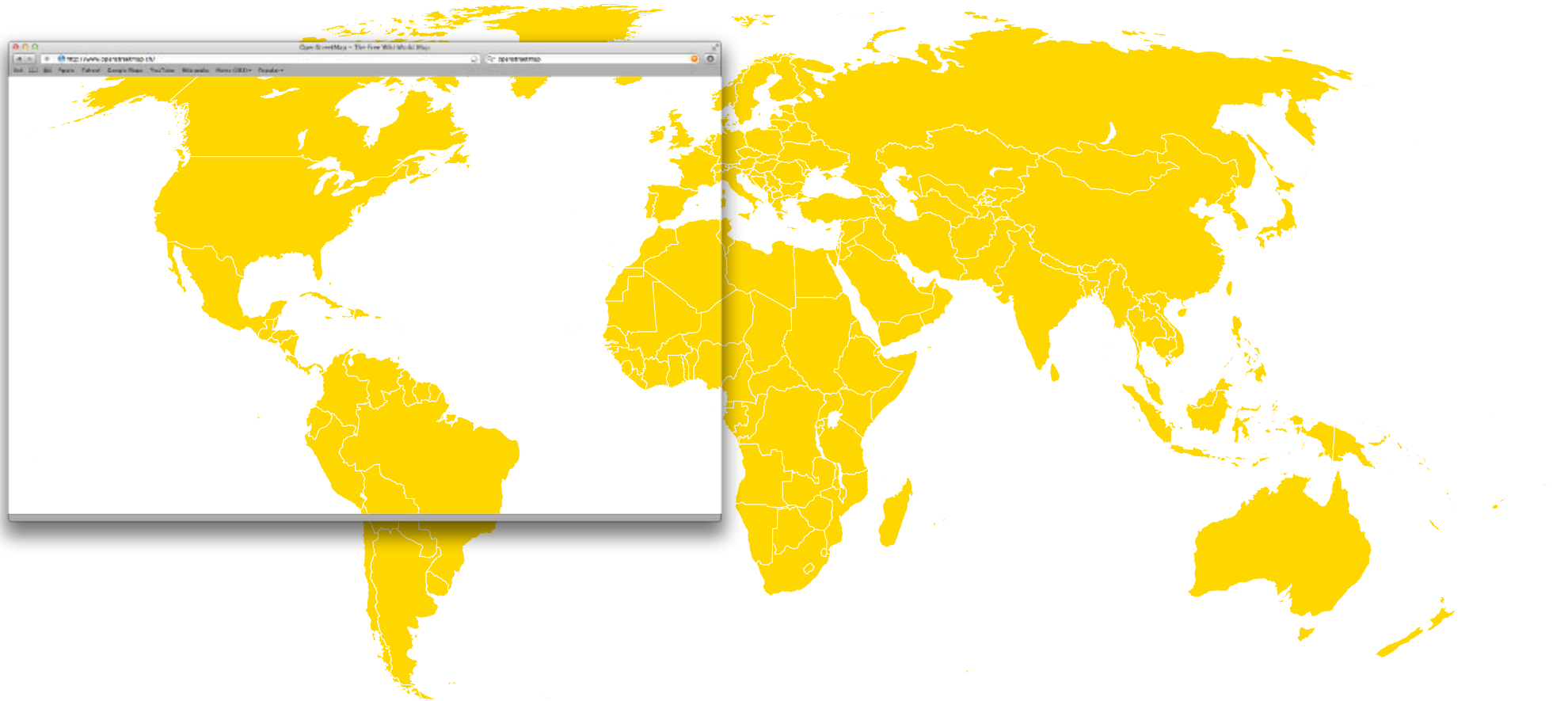

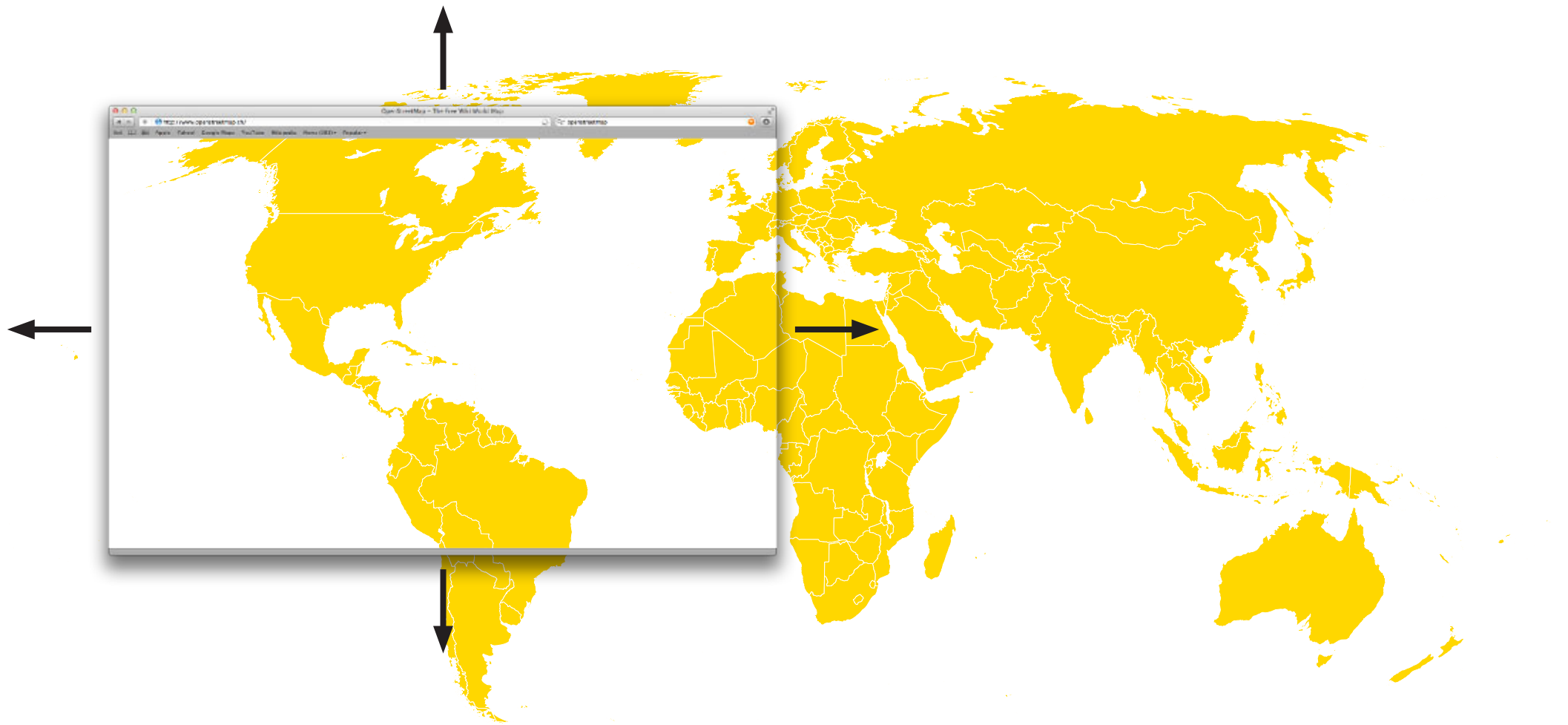

Google-Maps

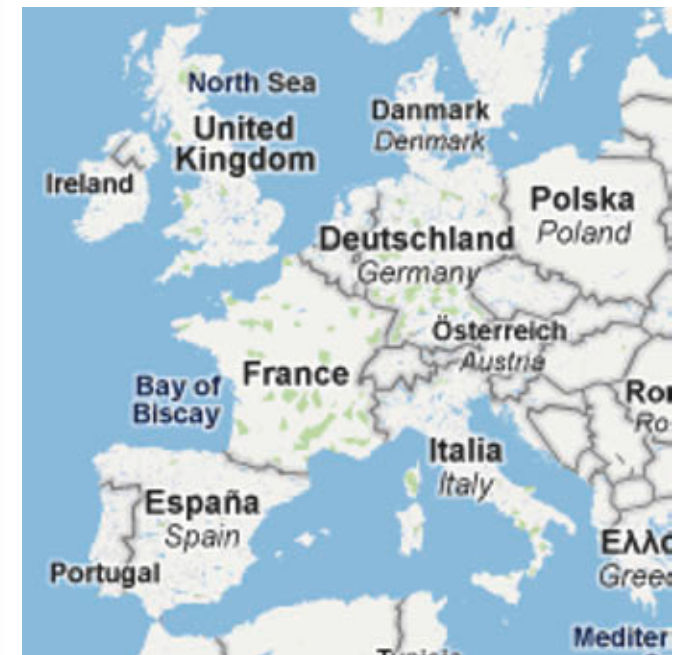
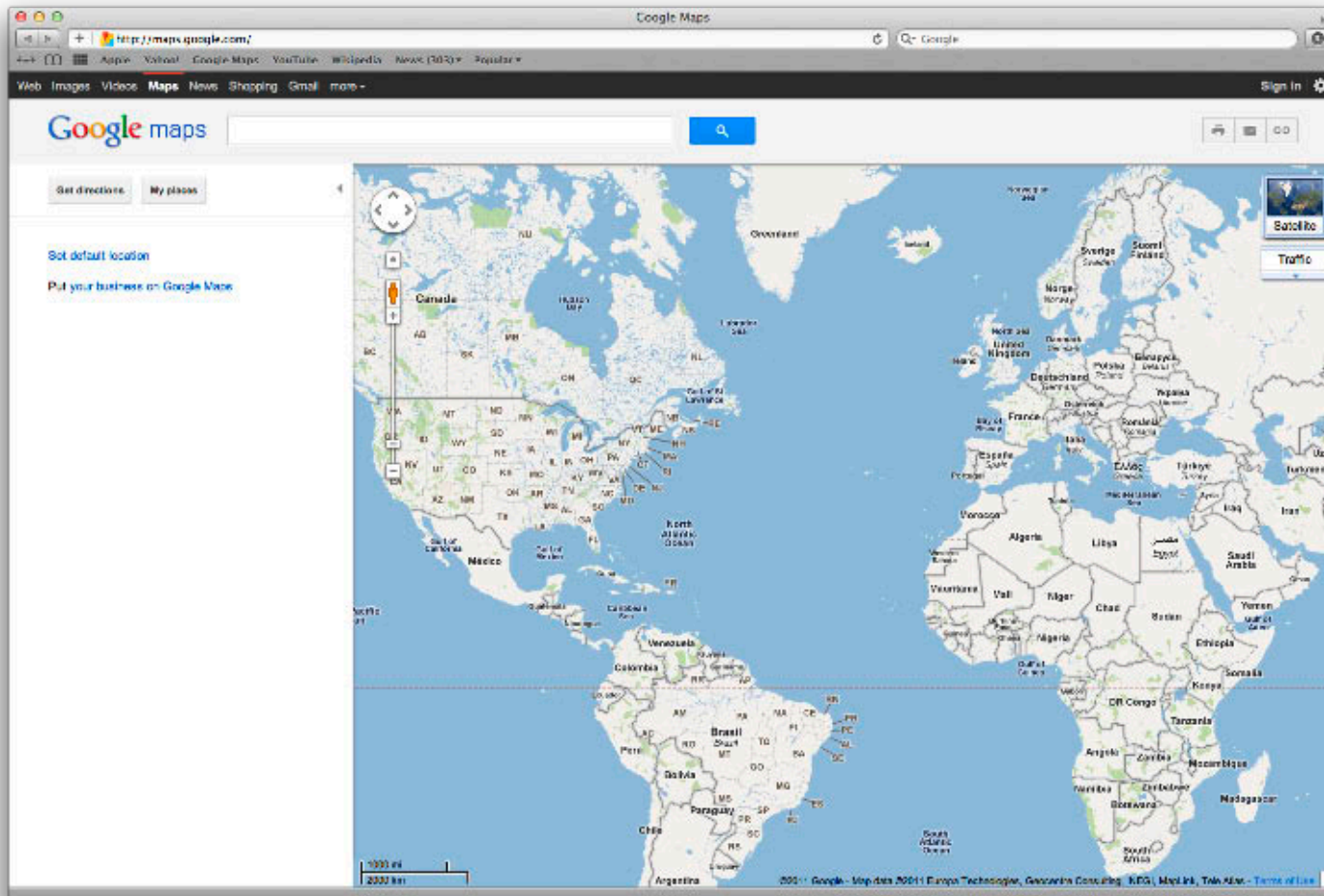

Google-Maps

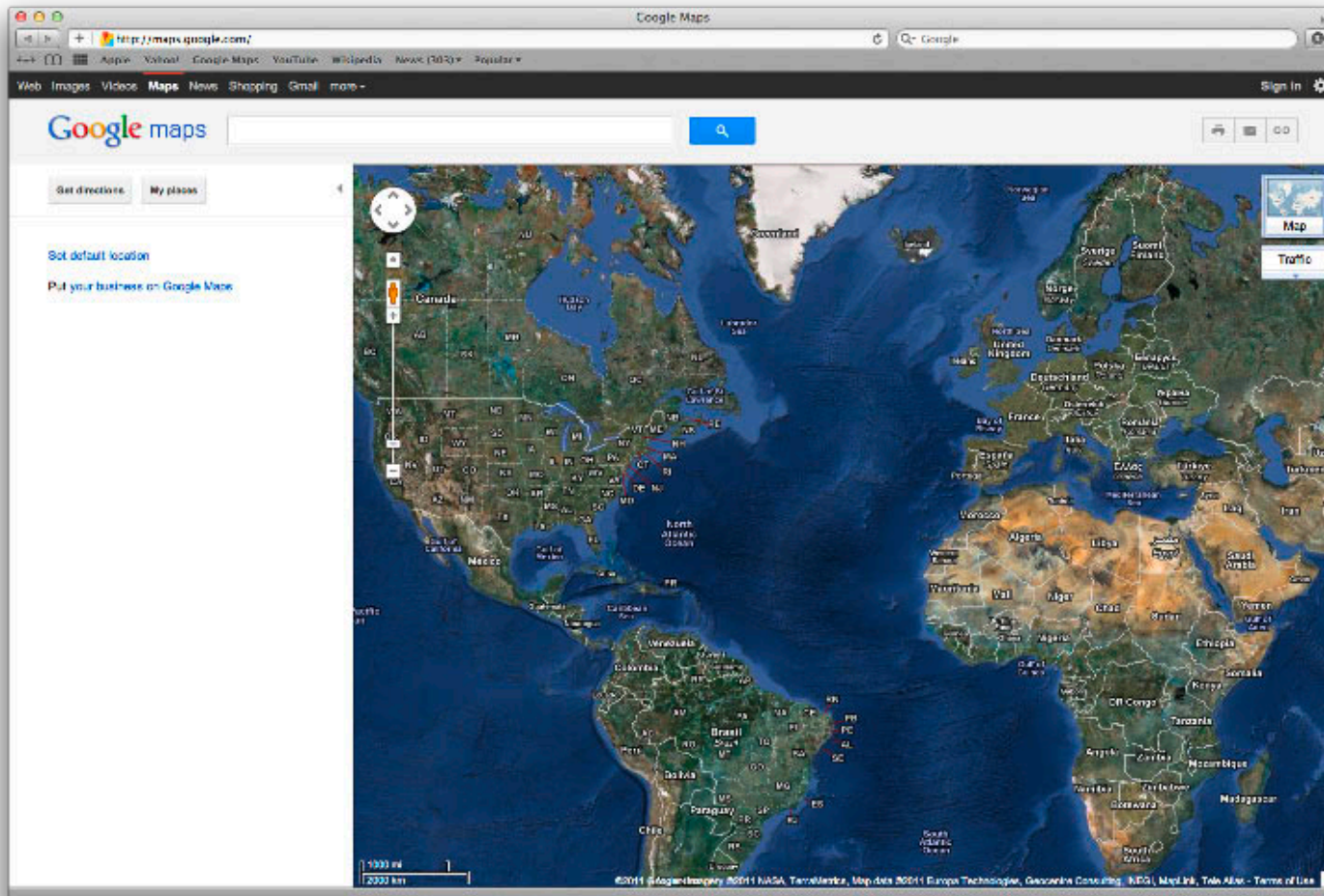

OpenStreetMap

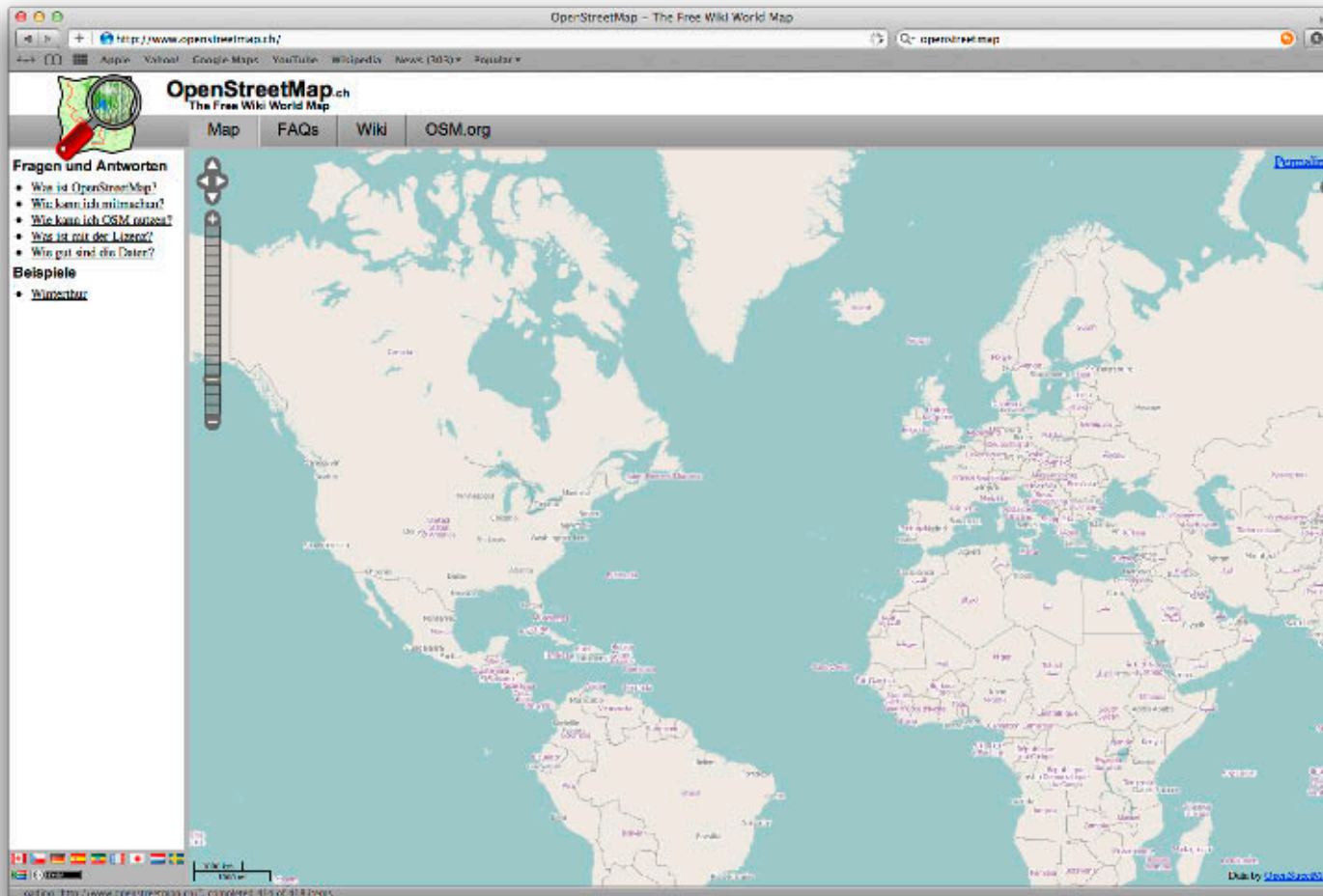

OpenStreetMap

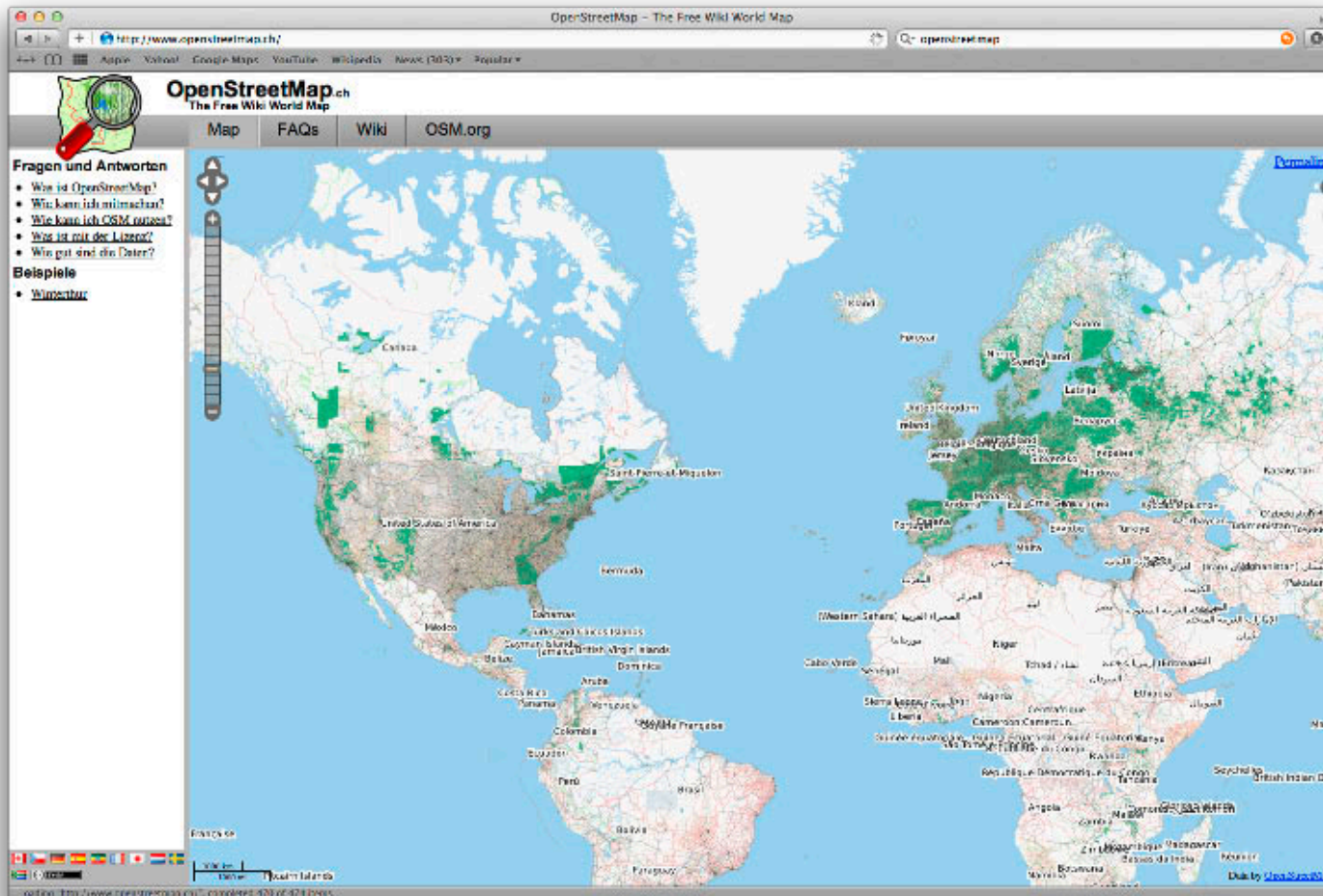

OpenStreetMap

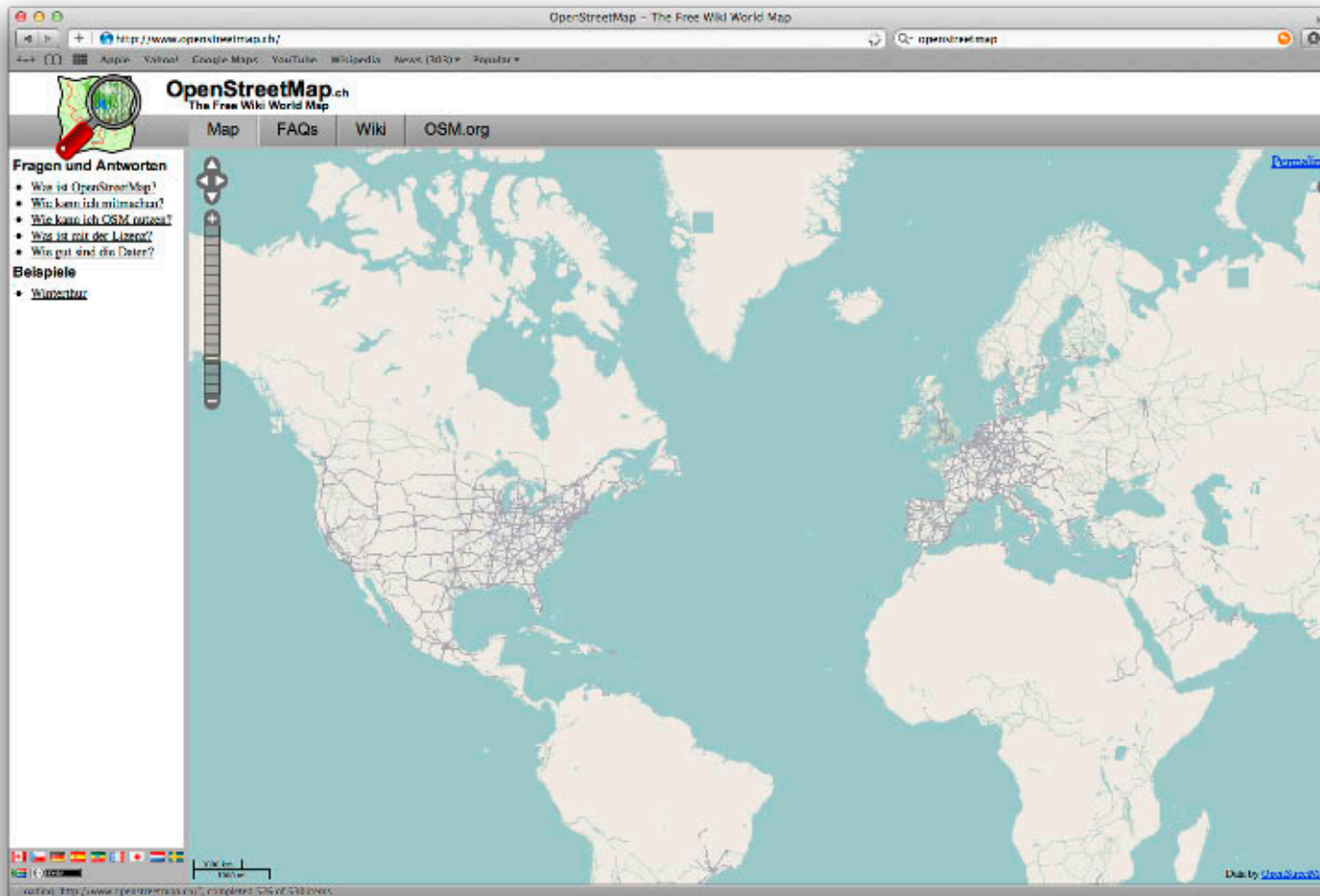

Make | Website

C.I.A.

>> Crowdsourcing...

Political Map of the World, June 2010

AUSTRALIA Independent state
Bermuda Dependency or area of special sovereignty
Sicily / AZORES Island / island group
★ Capital

Scale 1:15,000,000
Robinson Projection
standard parallels 24°N and 36°S

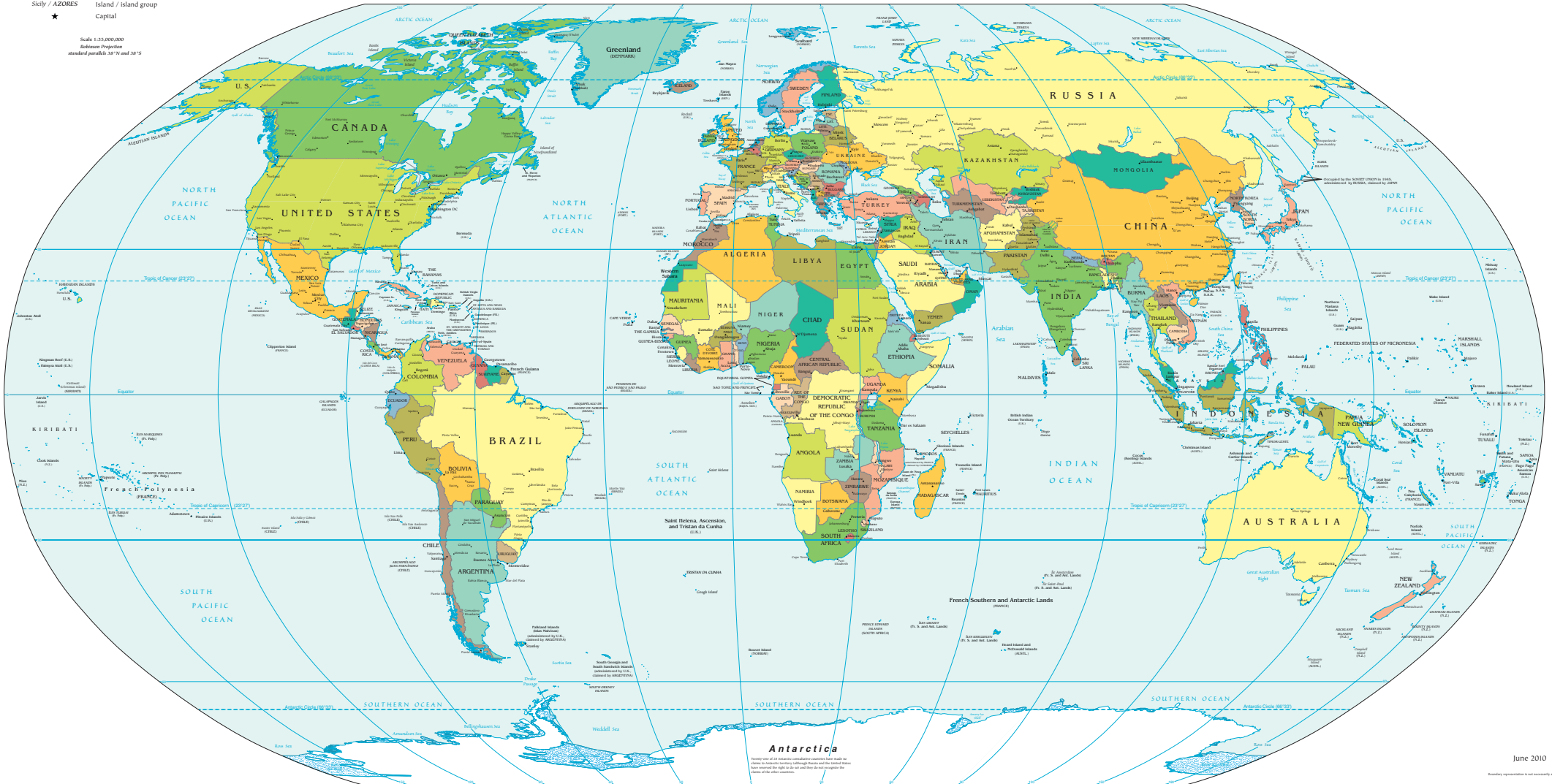

June 2010

Boundary representation is not necessarily authoritative.
SOURCE: CIA/OSINT © 2010

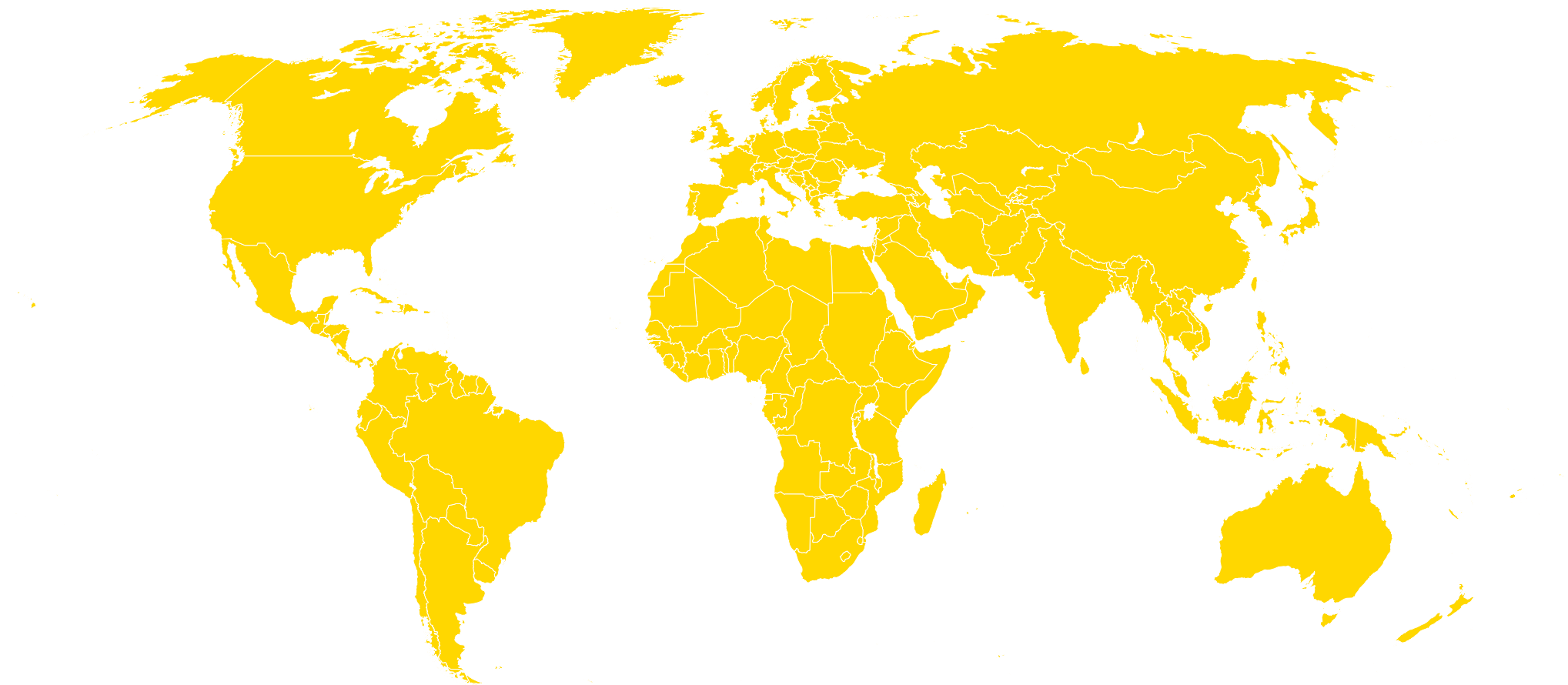

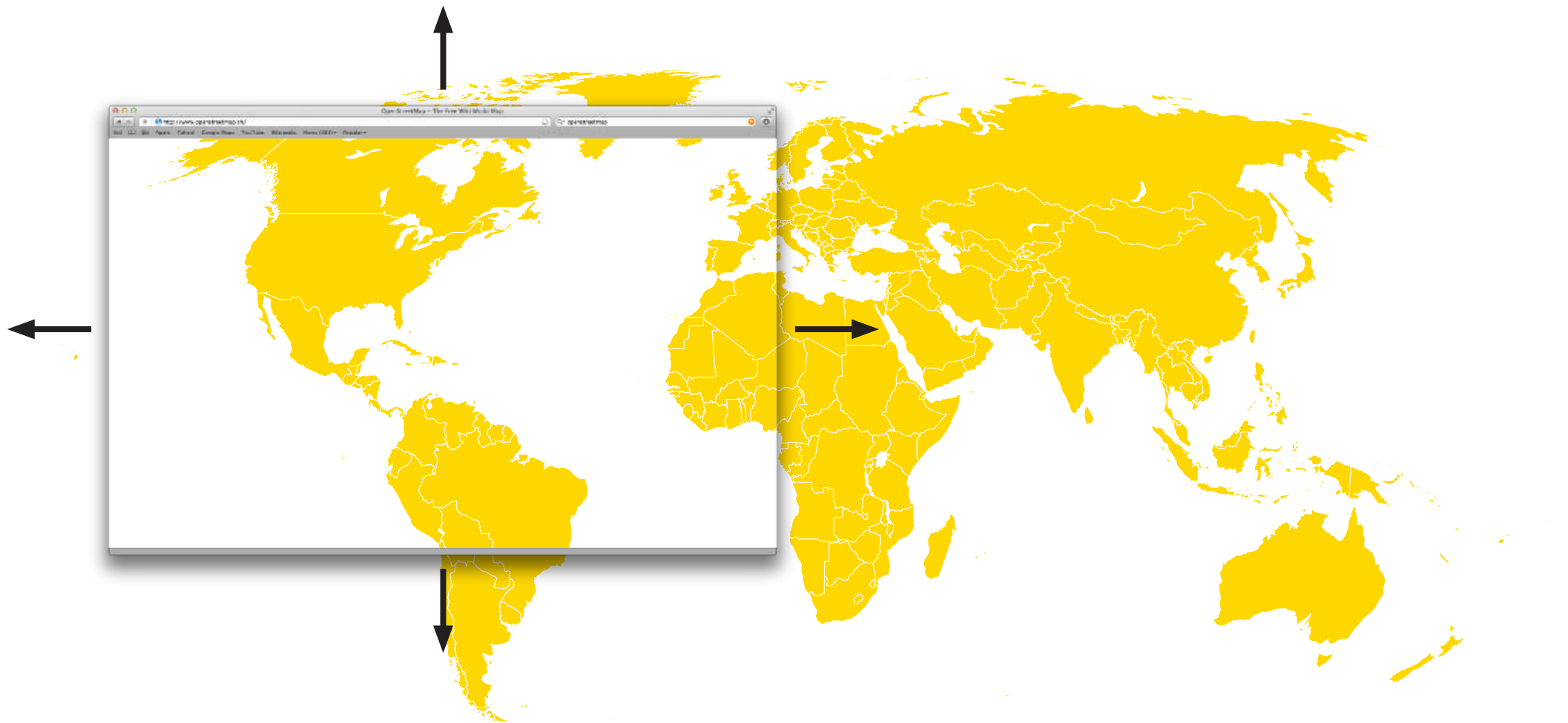

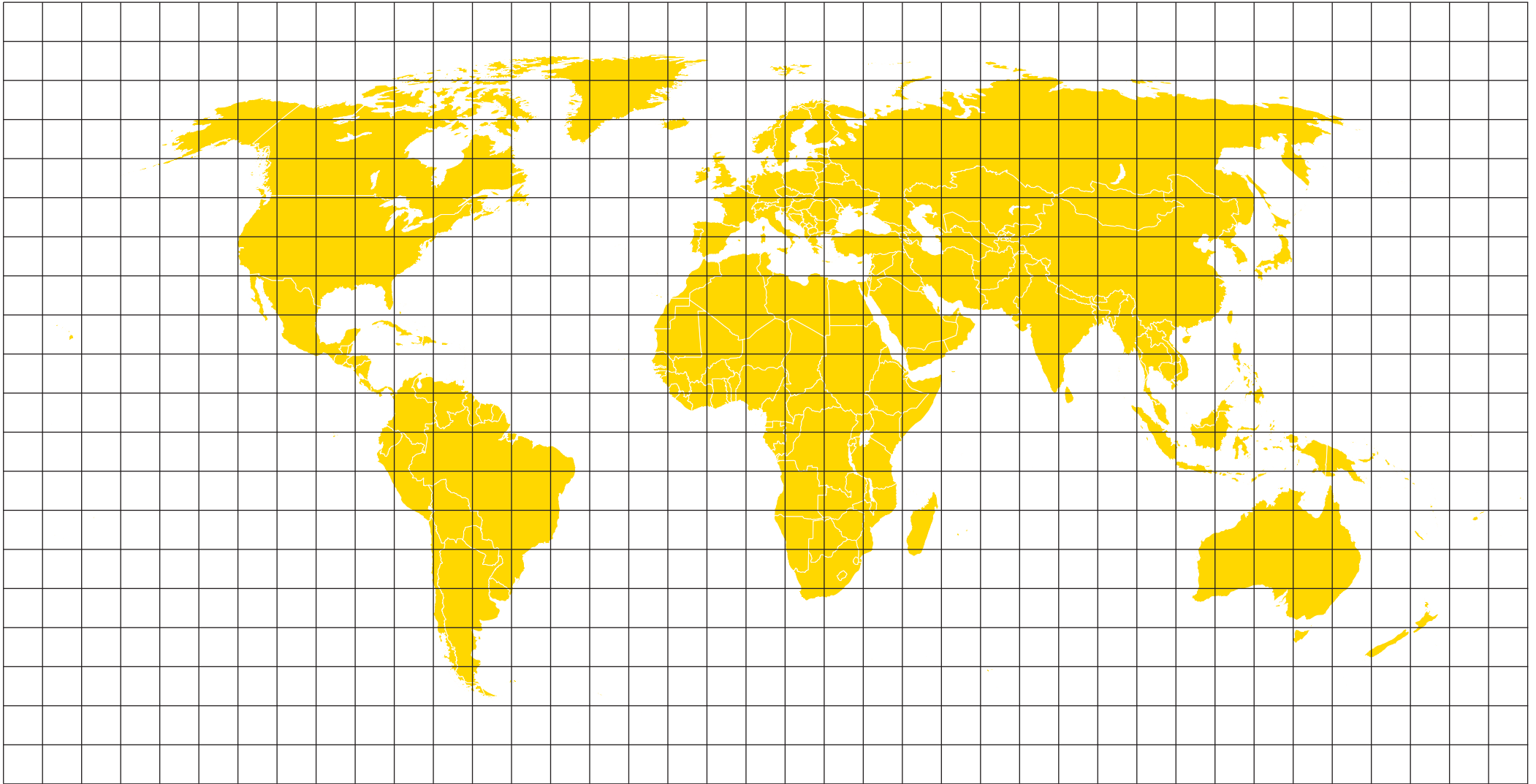

5000 Kachel in meherern Zoomstufen rechnen

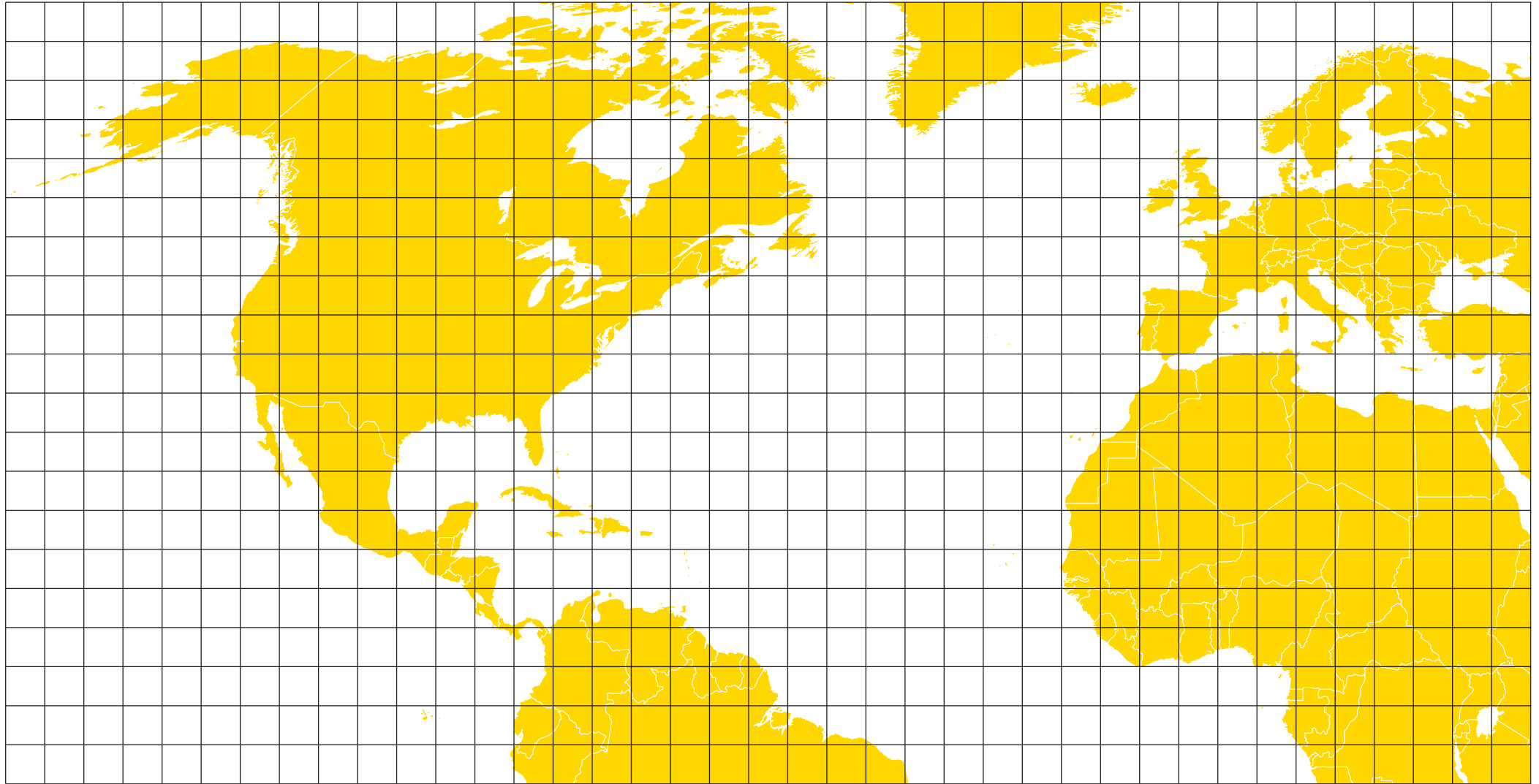

5000 Kachel in meherern Zoomstufen rechnen

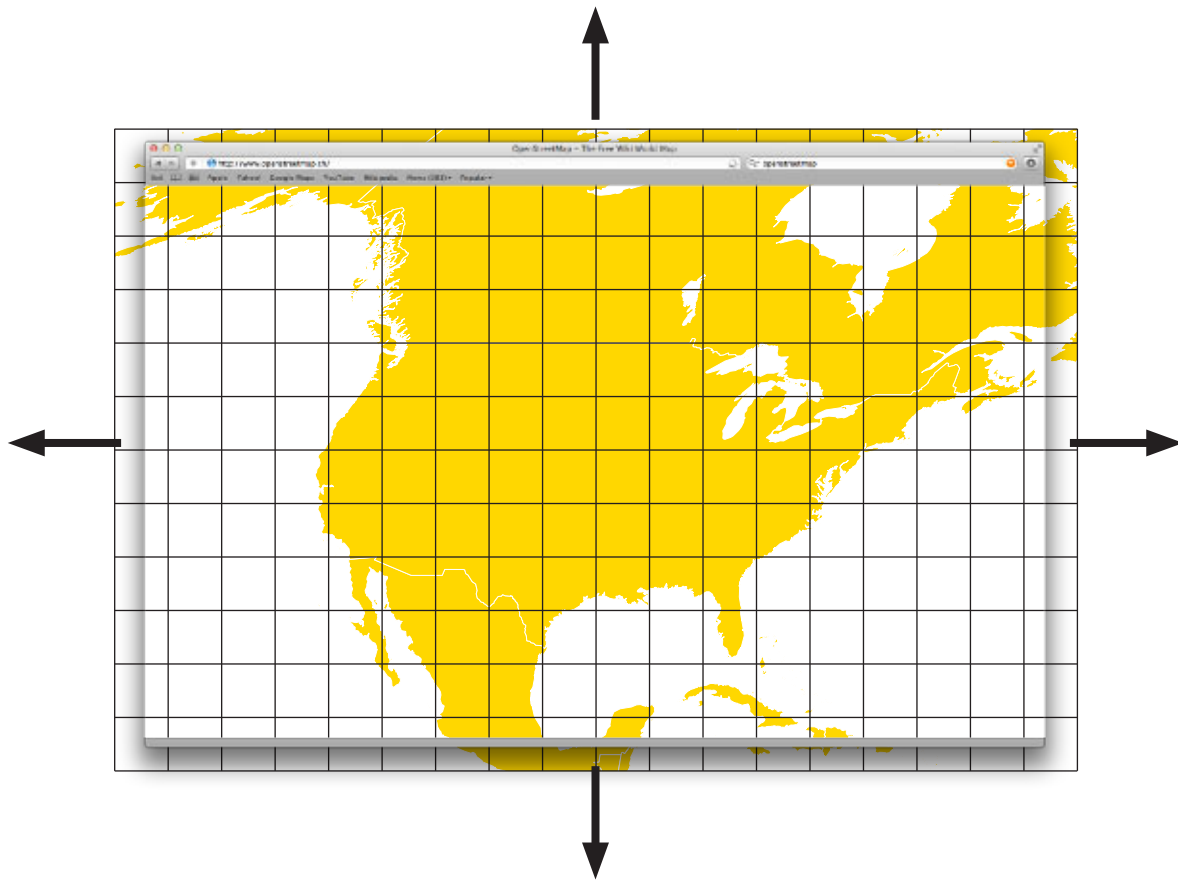

Weniger Kacheln müssen geladen werden.

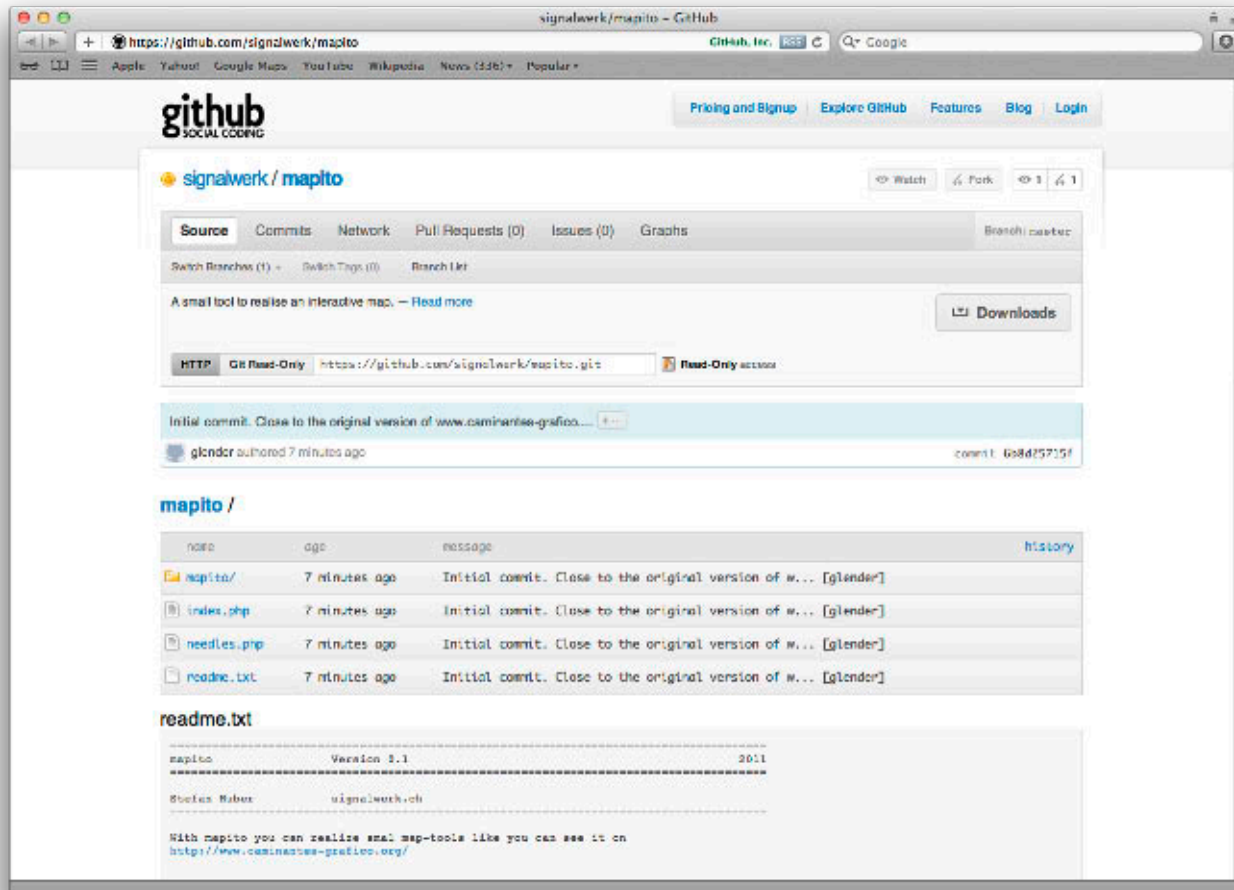

Der aktuelle Code des Tools ist unter: <https://github.com/signalwerk/mapito>
Jeglicher Code von «mapito» sthet unter GNU-Lizenz und kann somit frei benutzt werden.

Make | Pirratenradio CG

Pirratenradio CG

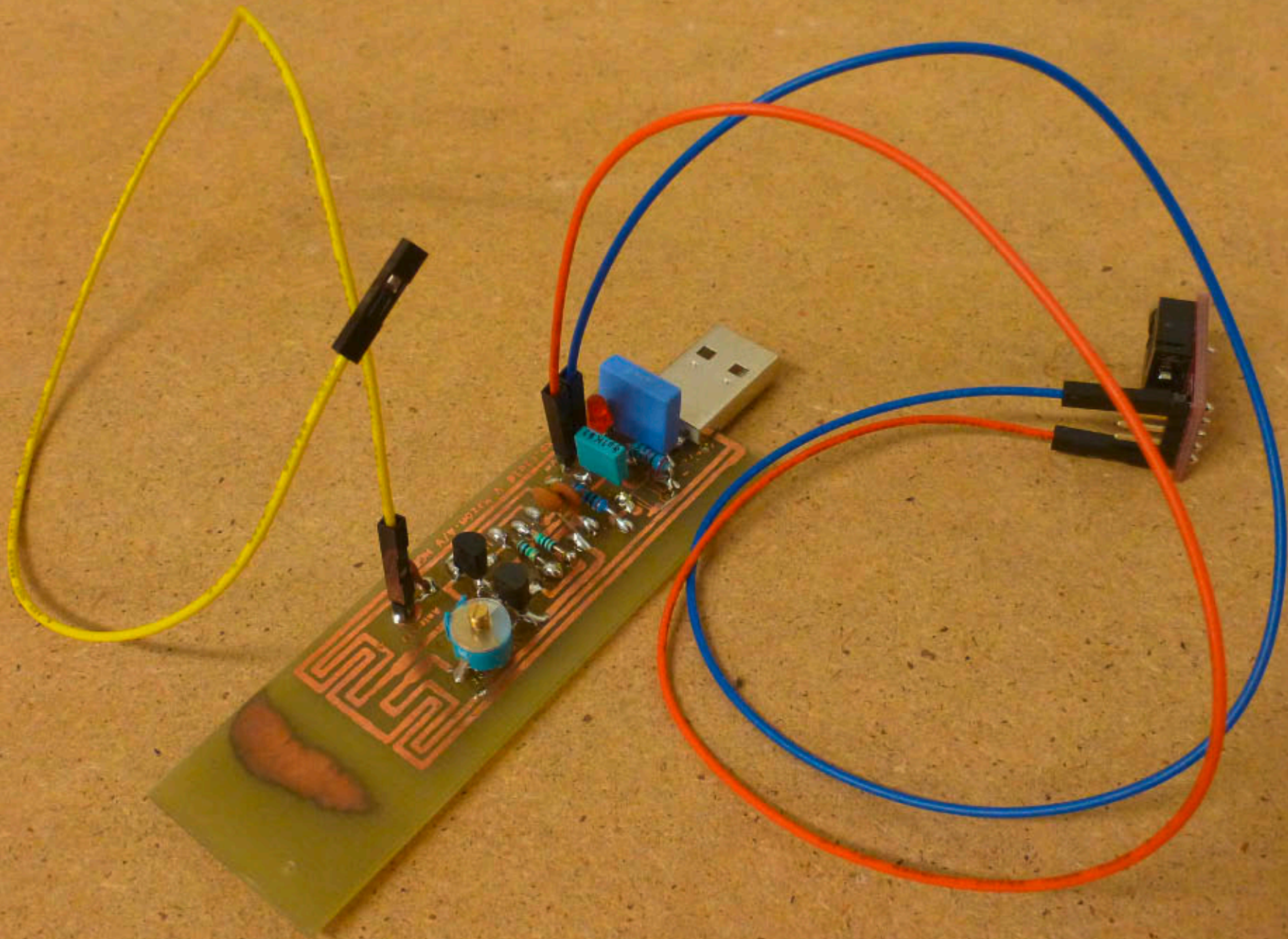

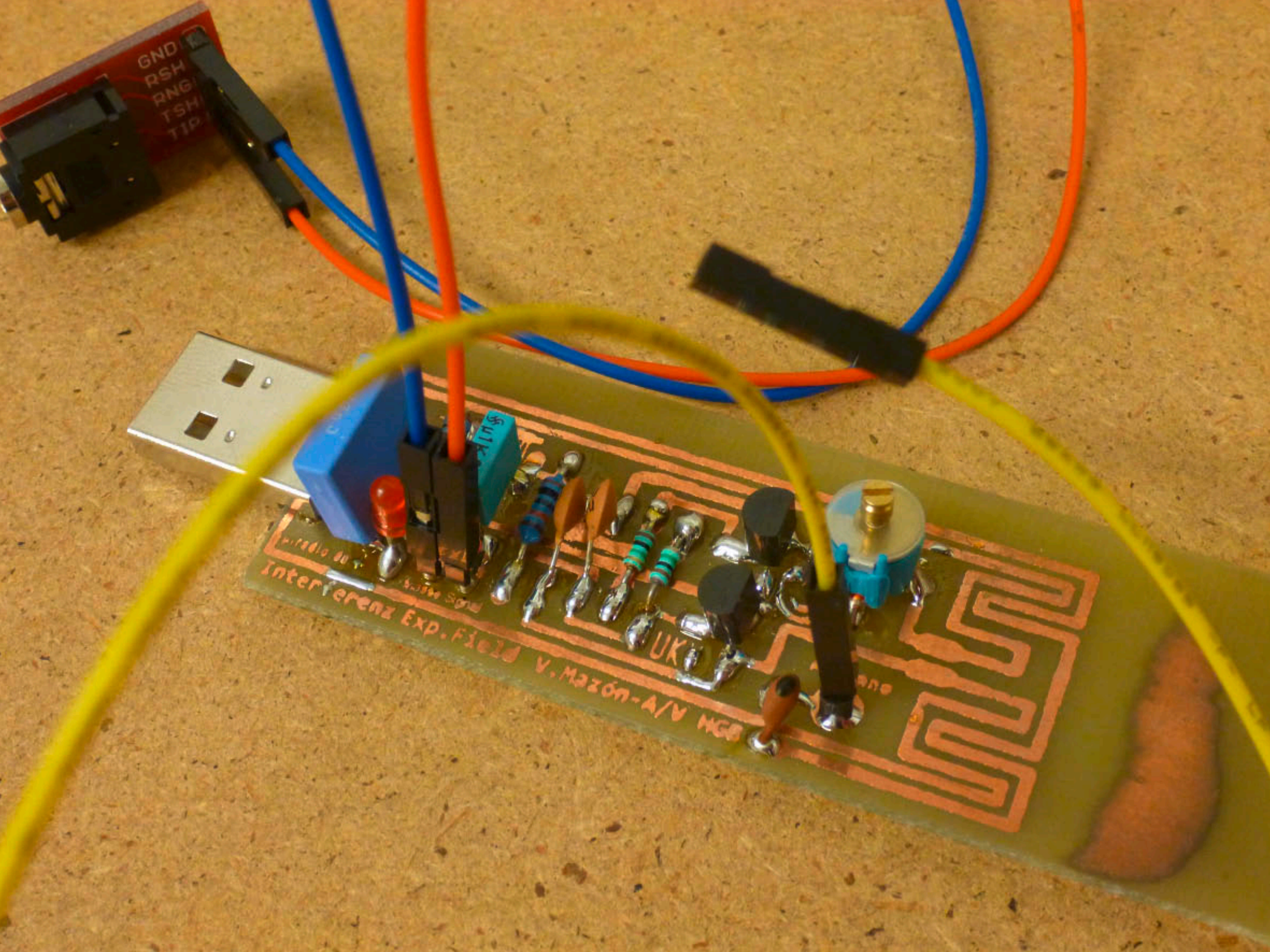

GND
RSH
RNG
TSH
TIP

Interferenz Exp. Field V. Mazón-A/N HGB
UK

Make | Voranzeige

Voranzeige. Now!

Voranzeige

- Schnelles Design
- Schnelle Produktion
- Personalisiert

ABSCHIEDSAPERO
DER
CAMINANANTES
GRAFICO
— — —
10. DEZ. 2010
AB 17.00 UHR
IN WINTERTHUR
— — —
WEITERE INFOS FOLGEN



10. DEZ. 2010
AB 17.00 UHR
IM WINTERTHUR
WEITERE INFOS FOLGET...



EINLADUNG FÜR
ALLE



ABSCH
12



EINLADUNG FÜR
ALLE

ANBESCHIEDSAPERK...
DER
GAMINIANWITISS
GWA FIGO)
10. DEZ. 2000
AN WIRTSCHAFTS
LEHRER
ERTHUR
FOLGEN

PostScript
PDF-Workflow

EINLADUNG FÜR
SABINE

ABSCHIEDSAPERO
DER
CAMINANANTES
GRAFICO
— — —
18. DEZ. 2010
AB 17.00 UHR
IN WINTERTHUR
— — —
WEITERE INFOS FOLGEN...



EINLADUNG FÜR
SABINE

ABSCHIEDSAPERO
DER
CAMINANANTES
GRAFICO
— — —
18. DEZ. 2010
AB 17.00 UHR
IN WINTERTHUR
— — —
WEITERE INFOS FOLGEN...

EINLADUNG FÜR
CHRISTIAN

ABSCHIEDSAPERO
DER
CAMINANANTES
GRAFICO

18. DEZ. 2010
AB 17.00 UHR
IN WINTERHUR

WEITERE INFOS FOLGEN---



EINLADUNG FÜR
LUKAS

ABSCHIEDSAPERO
DER
CAMINANANTES
GRAFICO

18. DEZ. 2010
AB 17.00 UHR
IN WINTERTHUR

WEITERE INFO: FOLGEN...



EINLADUNG FÜR
CLAUDIA

ABSCHIEDSAPERO
DER
CAMINANANTES
GRAFICO
— — —
18. DEZ. 2010
AB 17.00 UHR
IN WINTERHUR
— — —
WEITERE INFOS FOLGEN



Fotostationen

- Simple Handhabung
- Schnelle Produktion
- Guter Preis
- Rückseite mit Adressfeld



Make | DIY-Siebdruck

DIY-Siebdruck

DIY = Do it yourself

Siebdruck

Der Siebdruck ist ein Druckverfahren (Durchdruck), bei dem die Druckfarbe mit einer Gummirakel durch ein Gewebe hindurch auf den Bedruckstoff gedruckt wird.

- Sehr dicke Farbschicht
- Vielfältige Bedruckstoffe möglich
- Sehr grosse Diversität an Druckfarben/Pigmenten/Lacken
- Geringe technische Anforderung

Prinzip des Siebdruckes

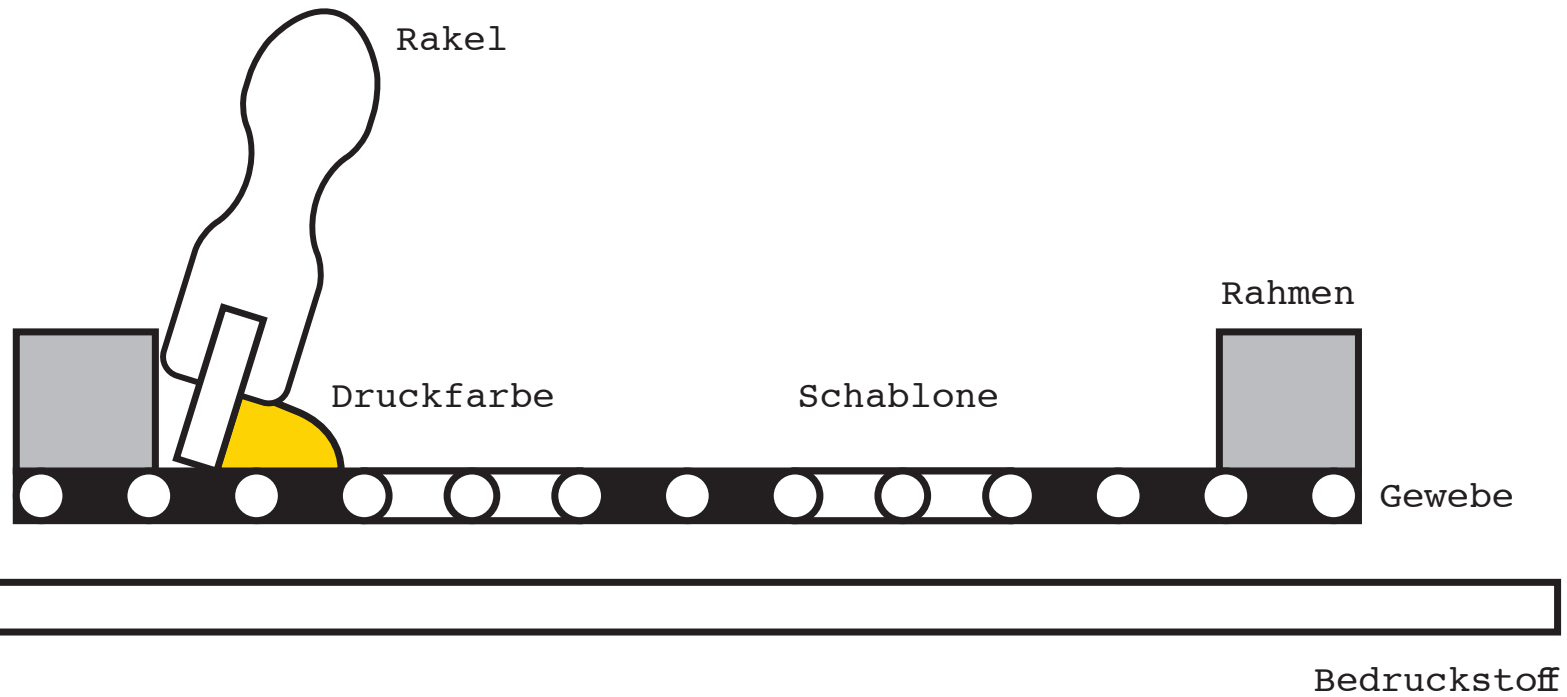

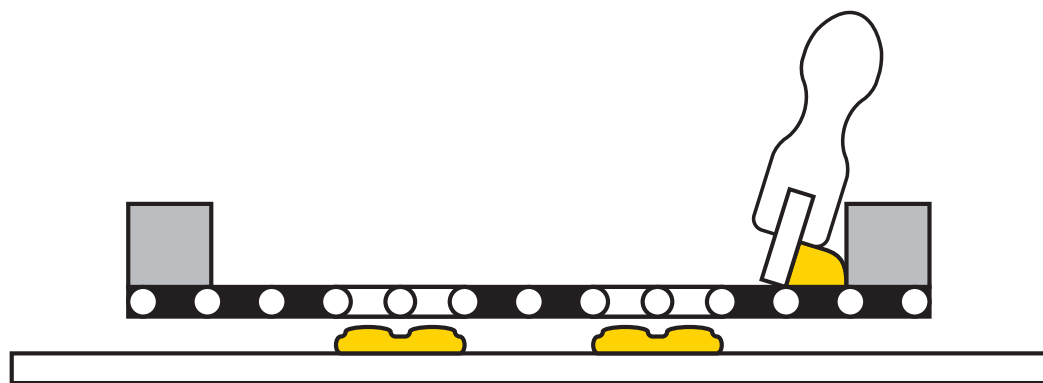
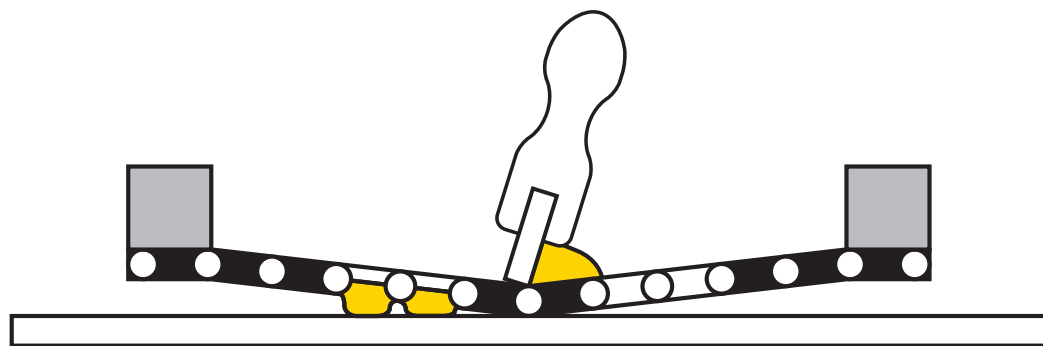
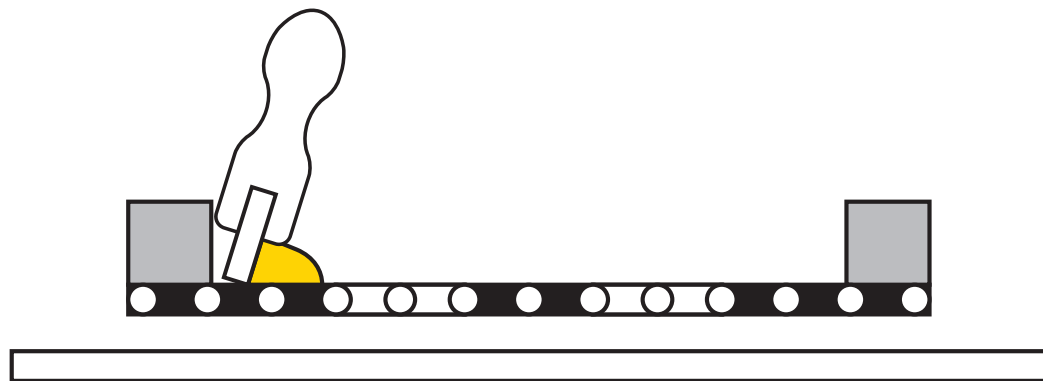

Material für DIY-Siebdruck

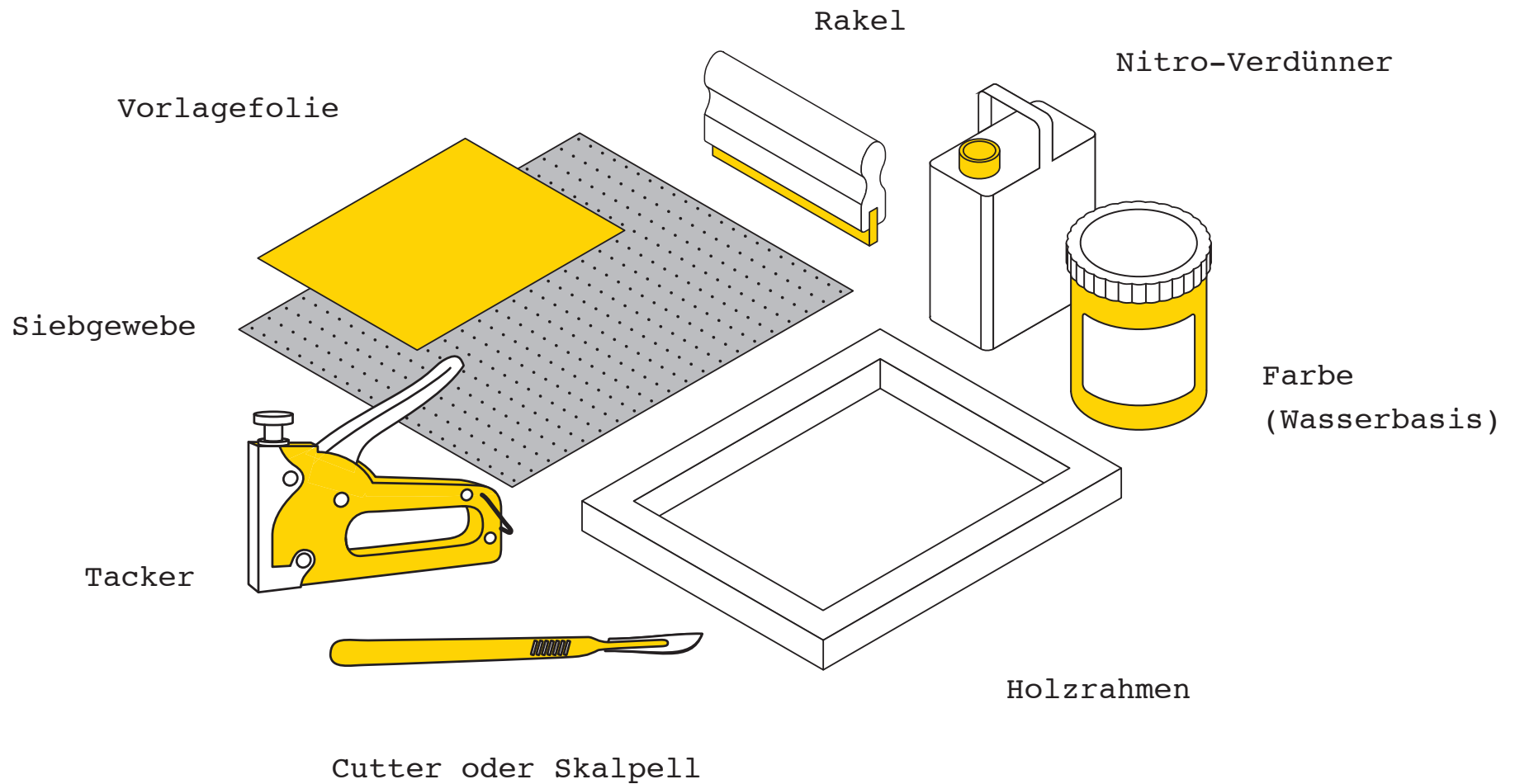

Bestpannen eines Siebrahmens

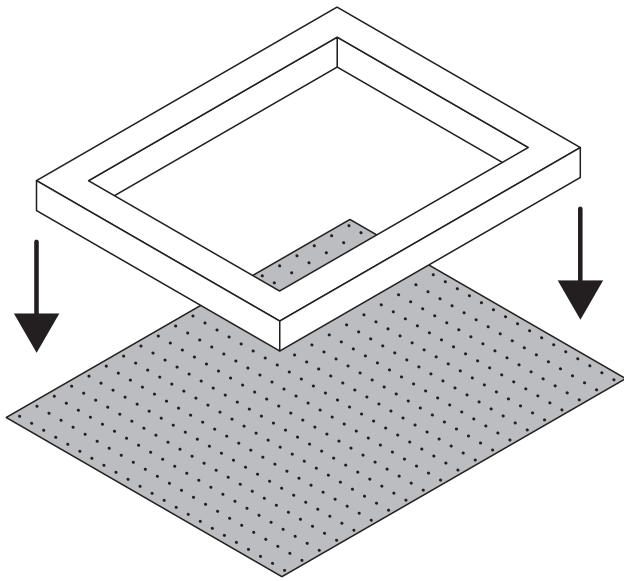

Holzrahmen & Gewebe übereinander

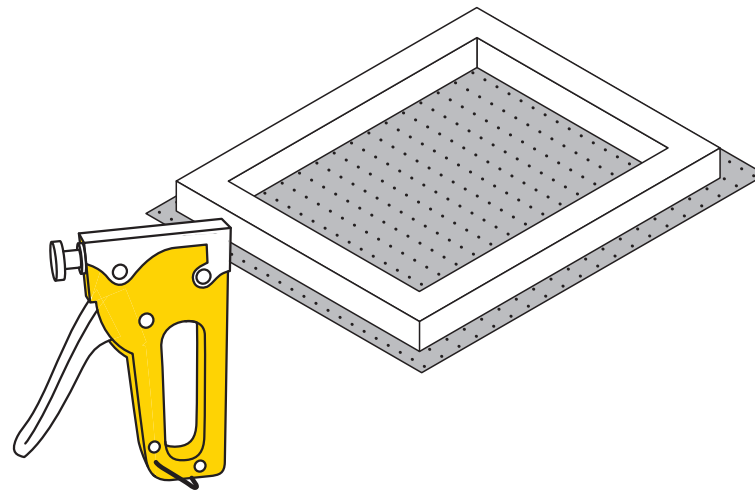

Gewebe möglichs straff antackern

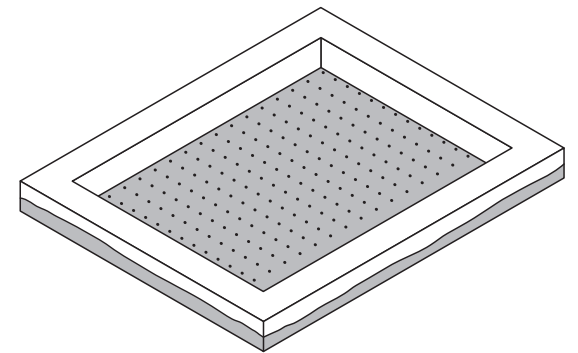

Siebrahmen







Vorlage für Sieb erstellen

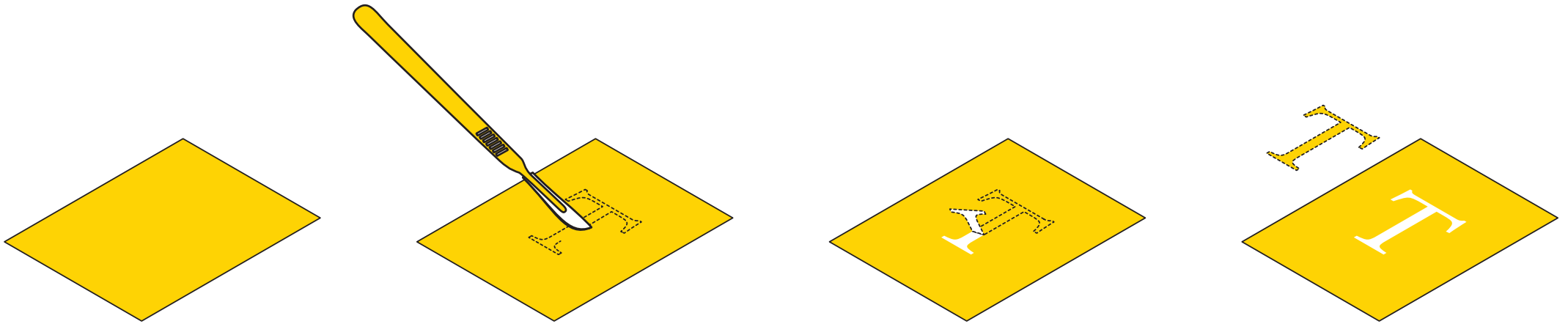

Vorlagefolie

mit Skalpell Grafik
ausschneiden

Druckfläche Ausheben





Vorlage mit Sieb verbinden

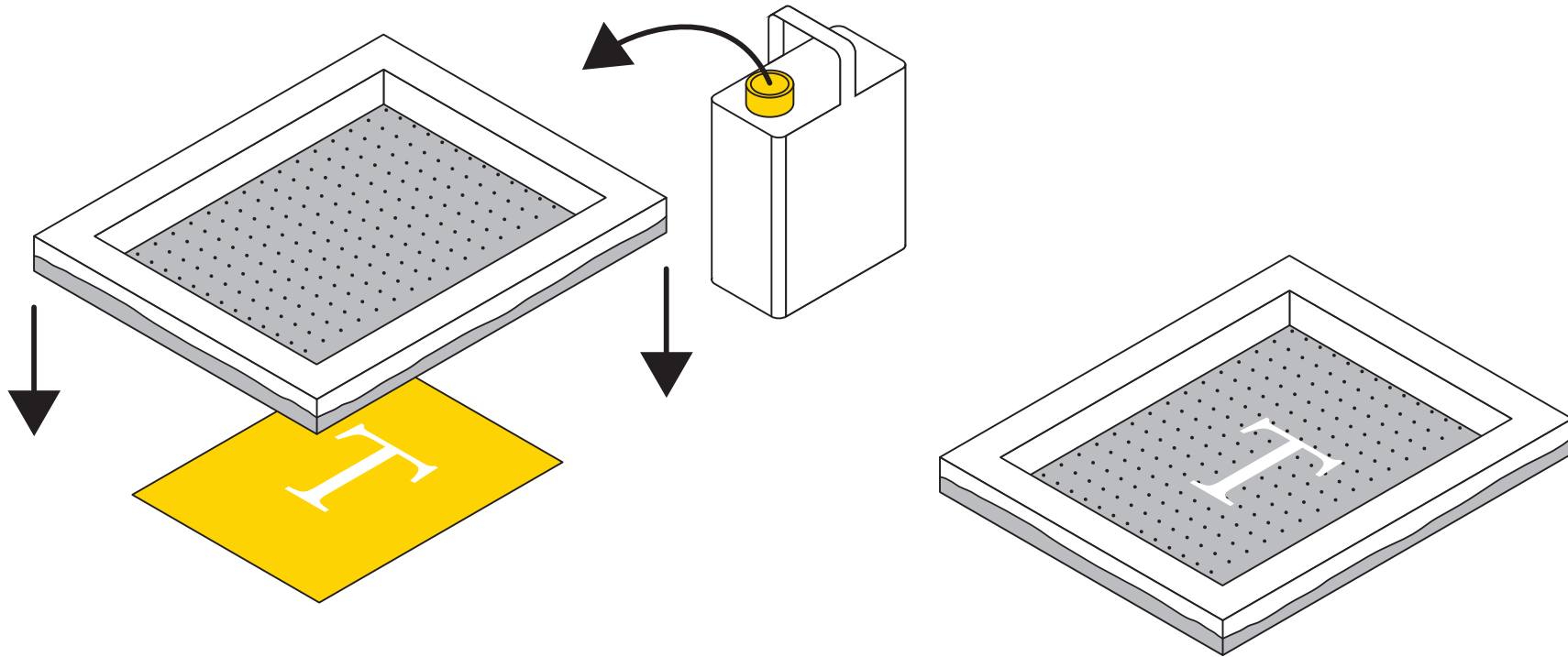

Vorlagefolie mit Nitro in Gewebe einreiben

fertiges Sieb



Drucken

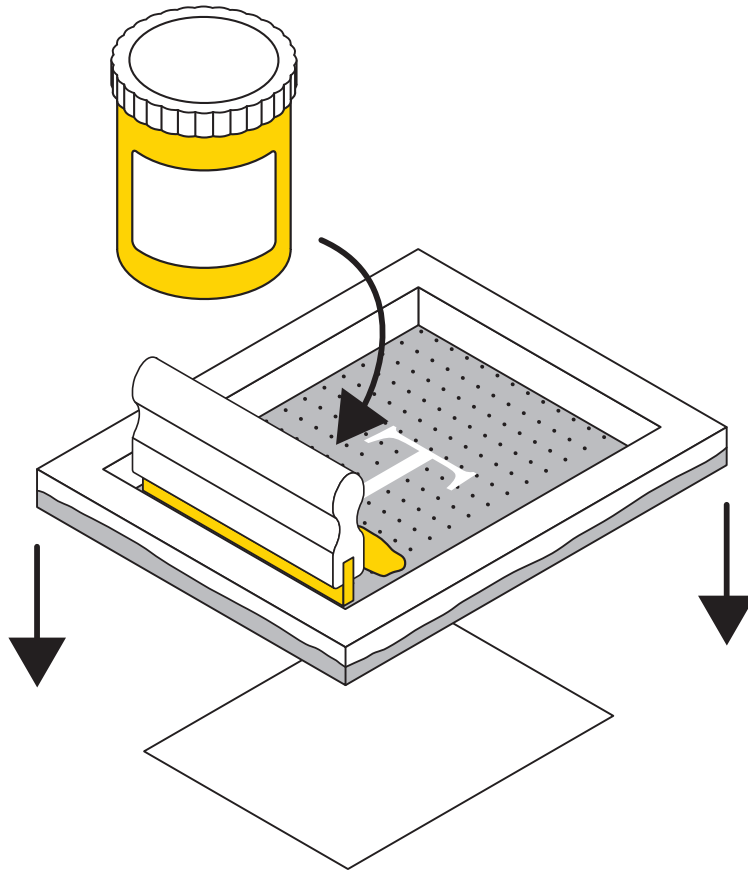

Papier unter das Sieb und Farbe auf das Gewerbe

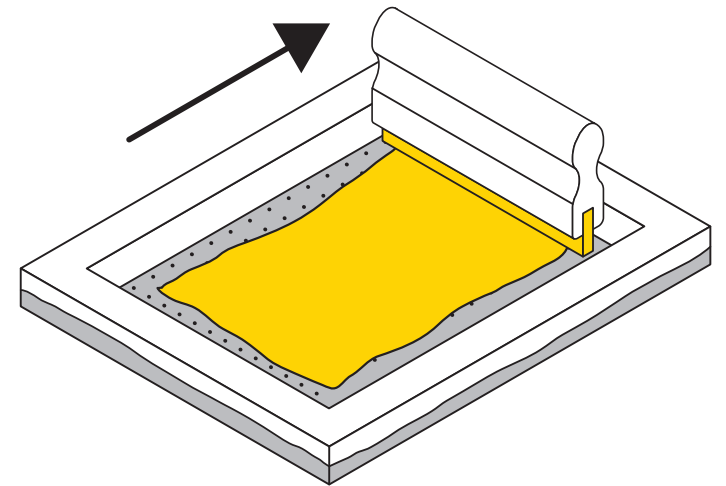

Rakel nach hinten schieben –
nur wenig Druck

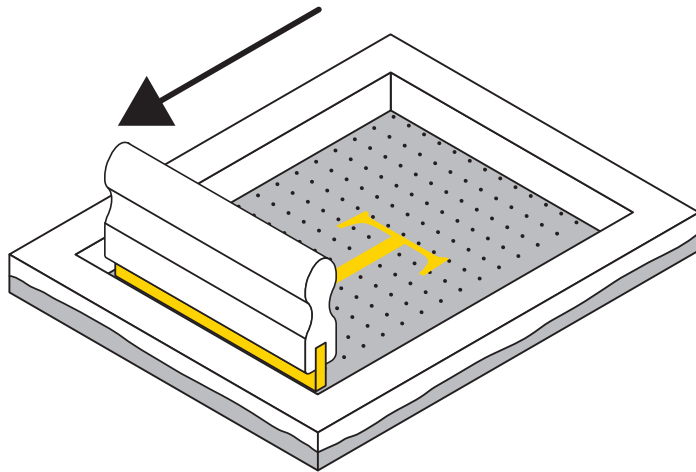

Rakel nach vorne ziehen –
viel Druck

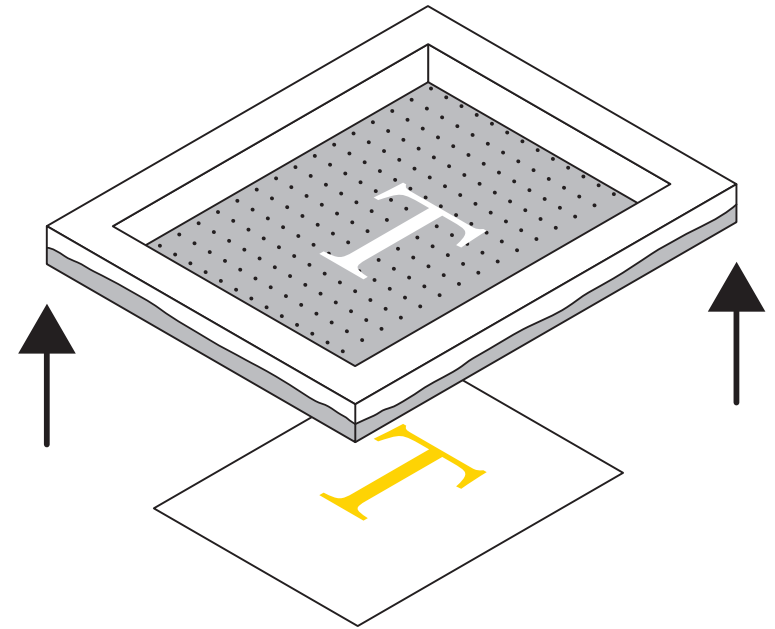

Sieb abheben



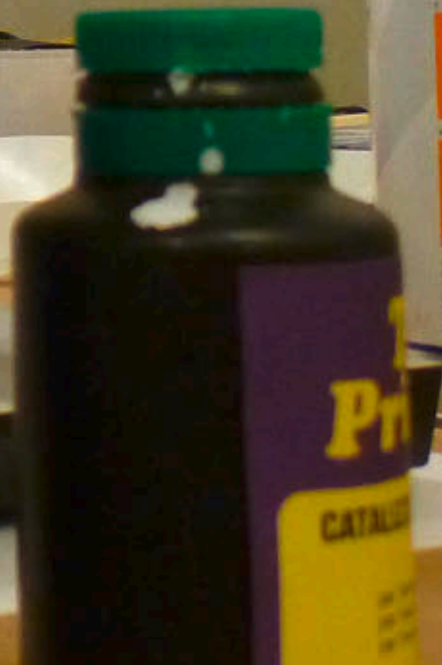
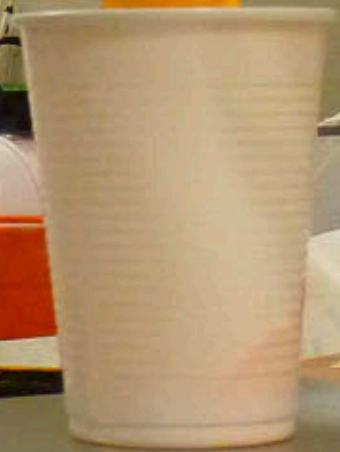





Make | DIY-Siebdruck (Fotoemulsion)

DIY-Siebdruck mit Fotoemulsion

DIY = Do it yourself



WWW.CAMINANTES-GRAFICO.ORG

ORG

Offene Siebdruckwerkstatt in Leipzig

- >> Jugendliche organisieren Siebdruckwerkstatt
- >> Einfache Mittel, offenes Haus
- >> geringe Preise
- >> Mehr Infos: <http://glitzer16.jimdo.com/>

Nachfolgende Fotos wurden durch Hannes angefertigt.



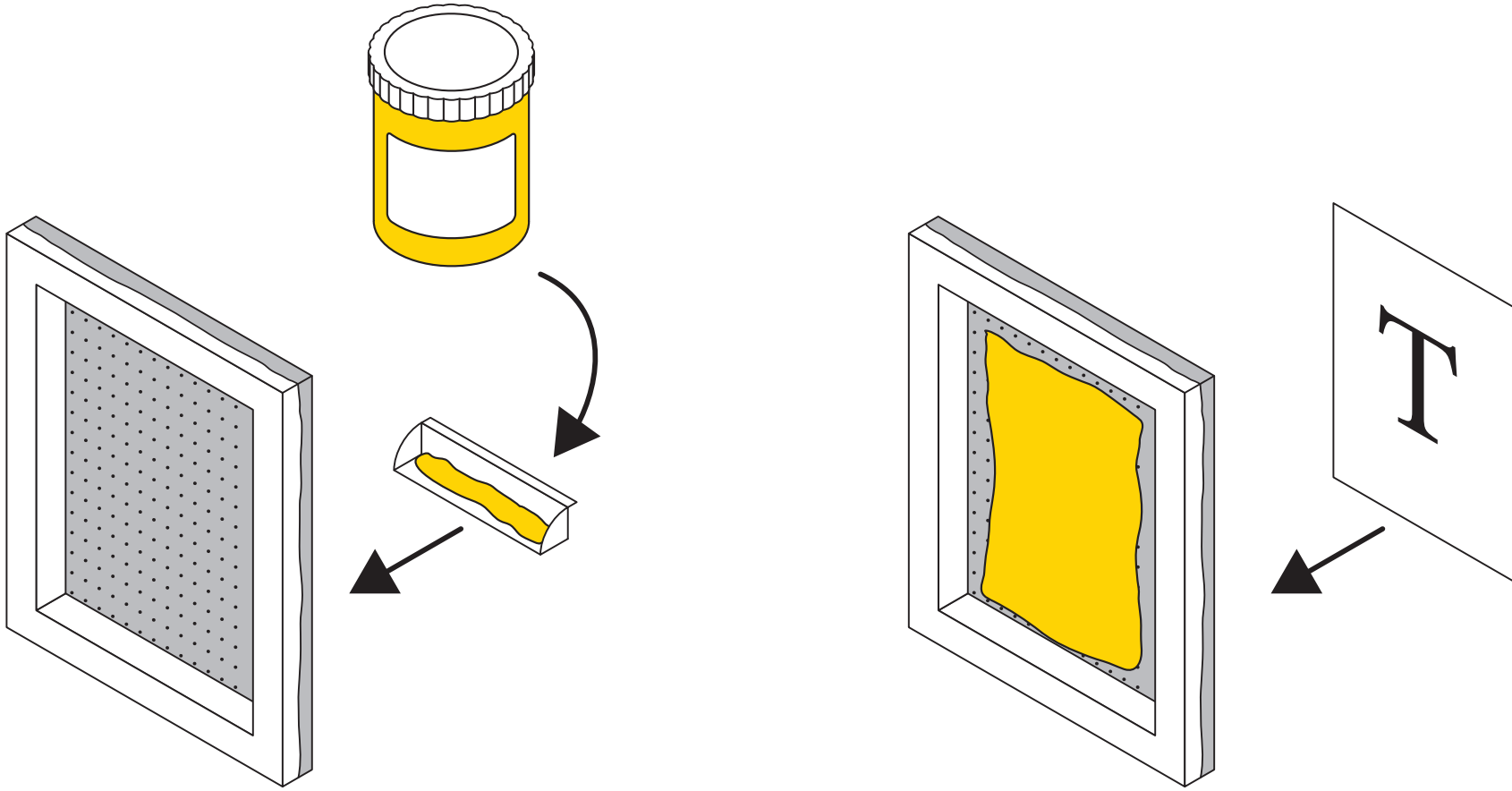

Emulsion von hinten auf
Sieb auftragen

Vorlage hinter das Sieb

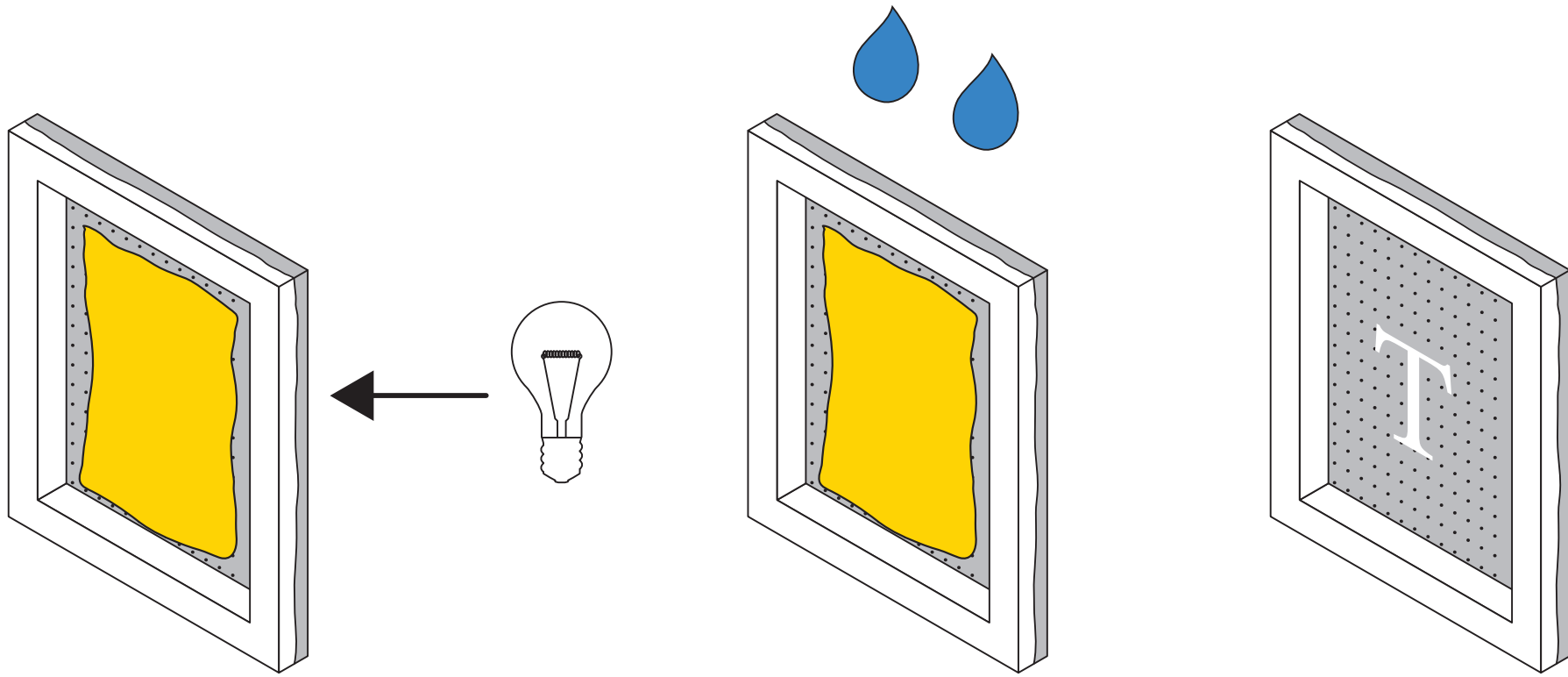

Belichtung mit UV-Licht

Sieb auswaschen

fertiges Sieb









Fahrzeugbeschaffung - Step by Step

Annahme auf Grund Erzählungen

Für Touristen ist es nicht möglich, in den USA ein Fahrzeug zu kaufen.

Plan | Fahrzeug

Vorgehensweise, um das Gegenteil zu beweisen

1. Definierung der Kriterien an das Fahrzeug

- Es soll in einem entsprechenden Zustand sein, um sich für 3 Monate mehr oder weniger problemlos fortbewegen zu können
 - Es soll nicht viel Benzin verbrauchen, um a) die Kosten in Grenzen zu halten und b) die Umwelt nicht zu stark zu belasten
 - Es soll gut aussehen
 - Es soll Platz bieten, um darin übernachten zu können
 - Es soll zwischen \$ 4000.00 und \$ 6000.00 liegen
-

1. Definierung der Kriterien an das Fahrzeug

- Es soll in einem entsprechenden Zustand sein, um sich für 3 Monate mehr oder weniger problemlos fortbewegen zu können
- Es soll nicht viel Benzin verbrauchen, um a) die Kosten in Grenzen zu halten und b) die Umwelt nicht zu stark zu belasten
- Es soll gut aussehen
- Es soll Platz bieten, um darin übernachten zu können
- Es soll zwischen \$ 4000.00 und \$ 6000.00 liegen

2. Evaluation im Internet von Autohändlern in der Umgebung

1. Definierung der Kriterien an das Fahrzeug

- Es soll in einem entsprechenden Zustand sein, um sich für 3 Monate mehr oder weniger problemlos fortbewegen zu können
- Es soll nicht viel Benzin verbrauchen, um a) die Kosten in Grenzen zu halten und b) die Umwelt nicht zu stark zu belasten
- Es soll gut aussehen
- Es soll Platz bieten, um darin übernachten zu können
- Es soll zwischen \$ 4000.00 und \$ 6000.00 liegen

2. Evaluation im Internet von Autohändlern in der Umgebung

3. Besuch beim 1.-besten Autohändler, um herauszuspüren, wie die Lage mit einem Autokauf für Touristen ist

1. Definierung der Kriterien an das Fahrzeug

- Es soll in einem entsprechenden Zustand sein, um sich für 3 Monate mehr oder weniger problemlos fortbewegen zu können
- Es soll nicht viel Benzin verbrauchen, um a) die Kosten in Grenzen zu halten und b) die Umwelt nicht zu stark zu belasten
- Es soll gut aussehen
- Es soll Platz bieten, um darin übernachten zu können
- Es soll zwischen \$ 4000.00 und \$ 6000.00 liegen

2. Evaluation im Internet von Autohändlern in der Umgebung

3. Besuch beim 1.-besten Autohändler, um herauszuspüren, wie die Lage mit einem Autokauf für Touristen ist

4. Aufgrund Anweisung dieses Autohändlers Eröffnung eines Kontos auf der Bank of America

1. Definierung der Kriterien an das Fahrzeug

- Es soll in einem entsprechenden Zustand sein, um sich für 3 Monate mehr oder weniger problemlos fortbewegen zu können
- Es soll nicht viel Benzin verbrauchen, um a) die Kosten in Grenzen zu halten und b) die Umwelt nicht zu stark zu belasten
- Es soll gut aussehen
- Es soll Platz bieten, um darin übernachten zu können
- Es soll zwischen \$ 4000.00 und \$ 6000.00 liegen

2. Evaluation im Internet von Autohändlern in der Umgebung

3. Besuch beim 1.-besten Autohändler, um herauszuspüren, wie die Lage mit einem Autokauf für Touristen ist

4. Aufgrund Anweisung dieses Autohändlers Eröffnung eines Kontos auf der Bank of America

5. Kommentarloses Nicht-Wieder-Erscheinen beim 1.-besten Autohändler
(wollte uns ein Jeap für \$ 13000.00 andrehen)

1. Definierung der Kriterien an das Fahrzeug
 - Es soll in einem entsprechenden Zustand sein, um sich für 3 Monate mehr oder weniger problemlos fortbewegen zu können
 - Es soll nicht viel Benzin verbrauchen, um a) die Kosten in Grenzen zu halten und b) die Umwelt nicht zu stark zu belasten
 - Es soll gut aussehen
 - Es soll Platz bieten, um darin übernachten zu können
 - Es soll zwischen \$ 4000.00 und \$ 6000.00 liegen
 2. Evaluation im Internet von Autohändlern in der Umgebung
 3. Besuch beim 1.-besten Autohändler, um herauszuspüren, wie die Lage mit einem Autokauf für Touristen ist
 4. Aufgrund Anweisung dieses Autohändlers Eröffnung eines Kontos auf der Bank of America
 5. Kommentarloses Nicht-Wieder-Erscheinen beim 1.-besten Autohändler
(wollte uns ein Jeap für \$ 13000.00 andrehen)
 6. Erneute Evaluation von Autohändlern mit Gebrauchtwagen
-

Plan | Fahrzeug

7. Aufgrund online gefundenem, rotem, gebrauchtem Van für \$ 5000.00 Besuch von Autohändler in Richmond 30km ausserhalb von San Francisco

7. Aufgrund online gefundenem, rotem, gebrauchtem Van für \$ 5000.00 Besuch von Autohändler in Richmond 30km ausserhalb von San Francisco
8. Da Van vor 3h an anderen Käufer verkauft wurde, aufgrund Empfehlung dieses Autohändlers Besuch von weiterem Autohändler in Richmond

7. Aufgrund online gefundenem, rotem, gebrauchtem Van für \$ 5000.00 Besuch von Autohändler in Richmond 30km ausserhalb von San Francisco
 8. Da Van vor 3h an anderen Käufer verkauft wurde, aufgrund Empfehlung dieses Autohändlers Besuch von weiterem Autohändler in Richmond
 9. Wegen unpassenden 2 Vans Besuch von weiterem Autohändler in Richmond (Freund dieses Autohändlers)
-

7. Aufgrund online gefundenem, rotem, gebrauchtem Van für \$ 5000.00 Besuch von Autohändler in Richmond 30km ausserhalb von San Francisco
 8. Da Van vor 3h an anderen Käufer verkauft wurde, aufgrund Empfehlung dieses Autohändlers Besuch von weiterem Autohändler in Richmond
 9. Wegen unpassenden 2 Vans Besuch von weiterem Autohändler in Richmond (Freund dieses Autohändlers)
 10. Autohändler beauftragen, in den kommenden 4 Tagen Ausschau nach passendem Van zu halten. Parallel Eröffnung eines Schliessfaches in San Francisco, da Adresse in USA für Autokauf notwendig sei
-

7. Aufgrund online gefundenem, rotem, gebrauchtem Van für \$ 5000.00 Besuch von Autohändler in Richmond 30km ausserhalb von San Francisco
 8. Da Van vor 3h an anderen Käufer verkauft wurde, aufgrund Empfehlung dieses Autohändlers Besuch von weiterem Autohändler in Richmond
 9. Wegen unpassenden 2 Vans Besuch von weiterem Autohändler in Richmond (Freund dieses Autohändlers)
 10. Autohändler beauftragen, in den kommenden 4 Tagen Ausschau nach passendem Van zu halten. Parallel Eröffnung eines Schliessfaches in San Francisco, da Adresse in USA für Autokauf notwendig sei
 11. Nach ausfindig machen, dass Eröffnung von offiziellem Schliessfach für Touristen unmöglich sei, Evaluation im Internet nach Privat-Anbietern von Schliessfächern.
-

7. Aufgrund online gefundenem, rotem, gebrauchtem Van für \$ 5000.00 Besuch von Autohändler in Richmond 30km ausserhalb von San Francisco
 8. Da Van vor 3h an anderen Käufer verkauft wurde, aufgrund Empfehlung dieses Autohändlers Besuch von weiterem Autohändler in Richmond
 9. Wegen unpassenden 2 Vans Besuch von weiterem Autohändler in Richmond (Freund dieses Autohändlers)
 10. Autohändler beauftragen, in den kommenden 4 Tagen Ausschau nach passendem Van zu halten. Parallel Eröffnung eines Schliessfaches in San Francisco, da Adresse in USA für Autokauf notwendig sei
 11. Nach ausfindig, dass Eröffnung von offiziellem Schliessfach für Touristen unmöglich sei, Evaluation im Internet nach Privat-Anbietern von Schliessfächern.
 12. Besuch eines Privatanbieters von Schliessfächern und gleichzeitige Eröffnung eines Schliessfaches (da hier erneut eine Adresse notwendig ist, um ein solches zu eröffnen, einfach Adresse von Hostel angeben)
-

Plan | Fahrzeug

13. Nach 2 Tagen Anruf bei Autohändler für Orientierung nach dem Stand der Dinge

Plan | Fahrzeug

13. Nach 2 Tagen Anruf bei Autohändler für Orientierung nach dem Stand der Dinge
14. Nach 2 Tagen erneuter Besuch bei Autohändler, um gefundener Van zu begutachten (Fahrzeug von Vater des Autohändlers). Testfahrt

13. Nach 2 Tagen Anruf bei Autohändler für Orientierung nach dem Stand der Dinge
 14. Nach 2 Tagen erneuter Besuch bei Autohändler, um gefundener Van zu begutachten (Fahrzeug von Vater des Autohändlers). Testfahrt
 15. Entscheid für diesen Van, Vertragliches besprechen und Papiere zu bestellen (Fahrerlizenz, Autolizenz, Versicherung)
-

Plan | Fahrzeug

13. Nach 2 Tagen Anruf bei Autohändler für Orientierung nach dem Stand der Dinge
 14. Nach 2 Tagen erneuter Besuch bei Autohändler, um gefundener Van zu begutachten (Fahrzeug von Vater des Autohändlers). Testfahrt
 15. Entscheid für diesen Van, Vertragliches besprechen und Papiere zu bestellen (Fahrerlizenz, Autolizenz, Versicherung)
 16. Am Folgetag erneuter Besuch bei Autohändler, um Teilzahlung der \$ 4500.00 zu machen
-

13. Nach 2 Tagen Anruf bei Autohändler für Orientierung nach dem Stand der Dinge
 14. Nach 2 Tagen erneuter Besuch bei Autohändler, um gefundener Van zu begutachten (Fahrzeug von Vater des Autohändlers). Testfahrt
 15. Entscheid für diesen Van, Vertragliches besprechen und Papiere zu bestellen (Fahrerlizenz, Autolizenz, Versicherung)
 16. Am Folgetag erneuter Besuch bei Autohändler, um Teilzahlung der \$ 4500.00 zu machen
 17. Am Folgetag erneuter Besuch bei Autohändler, um Rest zu bezahlen und Verträge zu unterschreiben. Warten von ca. 4 Tagen auf restliche Papiere, die in Schliessfach geschickt werden sollten.
-

13. Nach 2 Tagen Anruf bei Autohändler für Orientierung nach dem Stand der Dinge
 14. Nach 2 Tagen erneuter Besuch bei Autohändler, um gefundener Van zu begutachten (Fahrzeug von Vater des Autohändlers). Testfahrt
 15. Entscheid für diesen Van, Vertragliches besprechen und Papiere zu bestellen (Fahrerlizenz, Autolizenz, Versicherung)
 16. Am Folgetag erneuter Besuch bei Autohändler, um Teilzahlung der \$ 4500.00 zu machen
 17. Am Folgetag erneuter Besuch bei Autohändler, um Rest zu bezahlen und Verträge zu unterschreiben. Warten von ca. 4 Tagen auf restliche Papiere, die in Schliessfach geschickt werden sollten.
 18. Am Folgetag Einkauf in Baumarkt für Umbau des Vans. Umbau des Vans auf Parkplatz von Autohändler. Deponierung der Hintersitze bei Autohändler für den Fall, dass man nach 3 Wochen das Fahrzeug wieder verkaufen möchte (was unwahrscheinlich schien)
-

13. Nach 2 Tagen Anruf bei Autohändler für Orientierung nach dem Stand der Dinge
 14. Nach 2 Tagen erneuter Besuch bei Autohändler, um gefundener Van zu begutachten (Fahrzeug von Vater des Autohändlers). Testfahrt
 15. Entscheid für diesen Van, Vertragliches besprechen und Papiere zu bestellen (Fahrerlizenz, Autolizenz, Versicherung)
 16. Am Folgetag erneuter Besuch bei Autohändler, um Teilzahlung der \$ 4500.00 zu machen
 17. Am Folgetag erneuter Besuch bei Autohändler, um Rest zu bezahlen und Verträge zu unterschreiben. Warten von ca. 4 Tagen auf restliche Papiere, die in Schliessfach geschickt werden sollten.
 18. Am Folgetag Einkauf in Baumarkt für Umbau des Vans. Umbau des Vans auf Parkplatz von Autohändler. Deponierung der Hintersitze bei Autohändler für den Fall, dass man nach 3 Wochen das Fahrzeug wieder verkaufen möchte (was unwahrscheinlich schien)
 19. Um 18 Uhr Aufbruch, da Autohändler darauf hinweist, dass dieses Gebiet ab 18 Uhr den Gangstern gehöre und geschossen werde (kurzer Gedanke daran, dass man die Tage zuvor immer bis ca. 20 Uhr in dieser Gegend als einzige Touris umhergezogen war...)
-

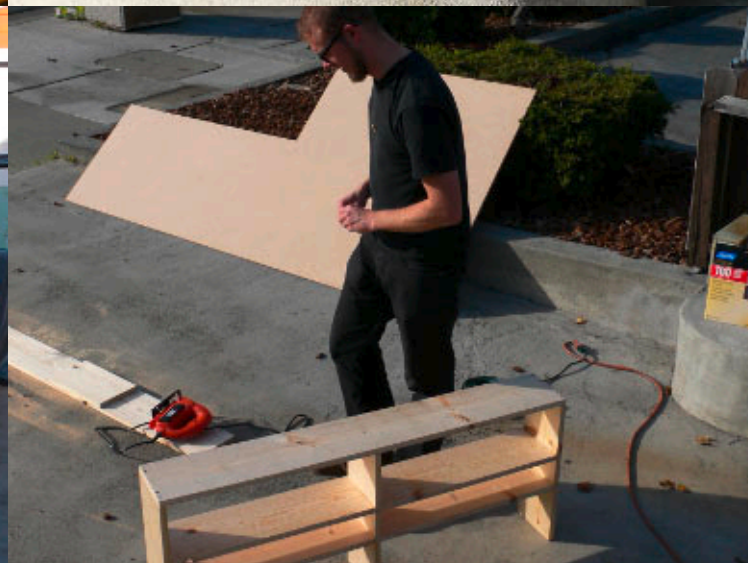

Plan | Fahrzeug

20. Am Folgetag Beendung des Umbaus am Strand von S.F.

20. Am Folgetag Beendung des Umbaus am Strand von S.F.

21. In den kommenden 2 Wochen regelmässige Kontrolle des Schliessfaches, ob fehlende Papiere gekommen sind. Nachfrage per Tel. und Mail bei Autohändler.

20. Am Folgetag Beendung des Umbaus am Strand von S.F.

21. In den kommenden 2 Wochen regelmässige Kontrolle des Schliessfaches, ob fehlende Papiere gekommen sind. Nachfrage per Tel. und Mail bei Autohändler.

22. Nach 2 Wochen Entscheid, ohne Papiere durch die USA zu reisen...

Plan | Fahrzeug

Des weiteren zu beachten

- Möglichst ohne Busse durch die USA zu reisen, da mögliche Bussen in Schliessfach in S.F. geschickt werden könnten.
 - Keine Gedanken darüber verlieren, was passiert, wenn bei Polzeikontrolle die Papiere gezeigt werden müssten und man als Touristen diese nicht vorweisen kann...
-

Fazit

Für Touristen ist es ~~nicht~~ möglich, in den USA ein Fahrzeug zu kaufen.



PONT



FIAC



MONI



ANIAT

Plan | Fahrzeug

Sicherheitstipp

Von Fahrzeugschlüssel einen Ersatzschlüssel produzieren lassen, sofern der einzig vorhandene Fahrzeugschlüssel abhanden kommt

Plan | Fahrzeug

Sicherheitstipp

Von Fahrzeugschlüssel einen Ersatzschlüssel produzieren lassen, sofern der einzig vorhandene Fahrzeugschlüssel abhanden kommt

Vorgehen

1. Ersatzschlüssel produzieren lassen (benötigte Zeit: 5min)

Sicherheitstipp

Von Fahrzeugschlüssel einen Ersatzschlüssel produzieren lassen, sofern der einzig vorhandene Fahrzeugschlüssel abhanden kommt

Vorgehen

1. Ersatzschlüssel produzieren lassen (benötigte Zeit: 5min)
 2. Ersatzschlüssel testen
-

Sicherheitstipp

Von Fahrzeugschlüssel einen Ersatzschlüssel produzieren lassen, sofern der einzig vorhandene Fahrzeugschlüssel abhanden kommt

Vorgehen

1. Ersatzschlüssel produzieren lassen (benötigte Zeit: 5min)
 2. Ersatzschlüssel testen
 3. Sofern Ersatzschlüssel nicht funktioniert, erneut Ersatzschlüssel produzieren lassen (benötigte Zeit: 5min)
-

Sicherheitstipp

Von Fahrzeugschlüssel einen Ersatzschlüssel produzieren lassen, sofern der einzig vorhandene Fahrzeugschlüssel abhanden kommt

Vorgehen

1. Ersatzschlüssel produzieren lassen (benötigte Zeit: 5min)
 2. Ersatzschlüssel testen
 3. Sofern Ersatzschlüssel nicht funktioniert, erneut Ersatzschlüssel produzieren lassen (benötigte Zeit: 5min)
 4. Ersatzschlüssel testen
-

Sicherheitstipp

Von Fahrzeugschlüssel einen Ersatzschlüssel produzieren lassen, sofern der einzig vorhandene Fahrzeugschlüssel abhanden kommt

Vorgehen

1. Ersatzschlüssel produzieren lassen (benötigte Zeit: 5min)
 2. Ersatzschlüssel testen
 3. Sofern Ersatzschlüssel nicht funktioniert, erneut Ersatzschlüssel produzieren lassen (benötigte Zeit: 5min)
 4. Ersatzschlüssel testen
 5. Sofern Ersatzschlüssel nicht funktioniert, erneuten Versuch auf später verschieben
-

Sicherheitstipp

Von Fahrzeugschlüssel einen Ersatzschlüssel produzieren lassen, sofern der einzig vorhandene Fahrzeugschlüssel abhanden kommt

Vorgehen

1. Ersatzschlüssel produzieren lassen (benötigte Zeit: 5min)
 2. Ersatzschlüssel testen
 3. Sofern Ersatzschlüssel nicht funktioniert, erneut Ersatzschlüssel produzieren lassen (benötigte Zeit: 5min)
 4. Ersatzschlüssel testen
 5. Sofern Ersatzschlüssel nicht funktioniert, erneuten Versuch auf später verschieben
 6. In anderer Stadt erneut Ersatzschlüssel produzieren lassen (benötigte Zeit: 5min)
-

Sicherheitstipp

Von Fahrzeugschlüssel einen Ersatzschlüssel produzieren lassen, sofern der einzig vorhandene Fahrzeugschlüssel abhanden kommt

Vorgehen

1. Ersatzschlüssel produzieren lassen (benötigte Zeit: 5min)
 2. Ersatzschlüssel testen
 3. Sofern Ersatzschlüssel nicht funktioniert, erneut Ersatzschlüssel produzieren lassen (benötigte Zeit: 5min)
 4. Ersatzschlüssel testen
 5. Sofern Ersatzschlüssel nicht funktioniert, erneuten Versuch auf später verschieben
 6. In anderer Stadt erneut Ersatzschlüssel produzieren lassen (benötigte Zeit: 5min)
 7. Ersatzschlüssel testen
-

Sicherheitstipp

Von Fahrzeugschlüssel einen Ersatzschlüssel produzieren lassen, sofern der einzig vorhandene Fahrzeugschlüssel abhanden kommt

Vorgehen

1. Ersatzschlüssel produzieren lassen (benötigte Zeit: 5min)
 2. Ersatzschlüssel testen
 3. Sofern Ersatzschlüssel nicht funktioniert, erneut Ersatzschlüssel produzieren lassen (benötigte Zeit: 5min)
 4. Ersatzschlüssel testen
 5. Sofern Ersatzschlüssel nicht funktioniert, erneuten Versuch auf später verschieben
 6. In anderer Stadt erneut Ersatzschlüssel produzieren lassen (benötigte Zeit: 5min)
 7. Ersatzschlüssel testen
 8. Entscheid, auf erneuten Versuch zu verzichten
-

Sicherheitstipp

Von Fahrzeugschlüssel einen Ersatzschlüssel produzieren lassen, sofern der einzig vorhandene Fahrzeugschlüssel abhanden kommt

Vorgehen

1. Ersatzschlüssel produzieren lassen (benötigte Zeit: 5min)
2. Ersatzschlüssel testen
3. Sofern Ersatzschlüssel nicht funktioniert, erneut Ersatzschlüssel produzieren lassen (benötigte Zeit: 5min)
4. Ersatzschlüssel testen
5. Sofern Ersatzschlüssel nicht funktioniert, erneuten Versuch auf später verschieben
6. In anderer Stadt erneut Ersatzschlüssel produzieren lassen (benötigte Zeit: 5min)
7. Ersatzschlüssel testen
8. Entscheid, auf erneuten Versuch zu verzichten

Wichtig

Den einzig vorhandenen Fahrzeugschlüssel nicht verlieren

glazi



MADE IN U.S.A.
ALEX'S LOCK
& KEY SERVICE
213 888-8530



Plan | Fahrzeug

Gratistipp

Eine Kreuzung, an dieser man keinen Vortritt hat und an dieser 4 Polizeiautos stehen, nicht ungebremst überqueren

Plan | Fahrzeug

Gratistipp

Eine Kreuzung, an dieser man keinen Vortritt hat und an dieser 4 Polizeiautos stehen, nicht ungebremst überqueren

Grund

Verhinderung, dass man anschliessend von 4 Polizeiautos mit Blaulicht verfolgt wird und zum Vorweisen nicht vorhandener Fahrzeugpapiere aufgefordert wird

Plan | Fahrzeug

Gratistipp

Eine Kreuzung, an dieser man keinen Vortritt hat und an dieser 4 Polizeiautos stehen, nicht ungebremst überqueren

Grund

Verhinderung, dass man anschliessend von 4 Polizeiautos mit Blaulicht verfolgt wird und zum Vorweisen nicht vorhandener Fahrzeugpapiere aufgefordert wird

Möglicher Ausweg bei Nicht-Einhaltung des Gratis-Tipps

Sich als hilflose Touristen mit schlechten Sprachkenntnissen ausgeben und auf Mitleid hoffen

Plan | Fahrzeug

Vorgehen für Fahrzeugverkauf in vom Fahrzeugkaufort abweichendem Bundesstaat

1. Evaluation im Internet von Autohändlern in der Umgebung

Vorgehen für Fahrzeugverkauf in vom Fahrzeugkaufort abweichendem Bundesstaat

1. Evaluation im Internet von Autohändlern in der Umgebung
2. Besuch von Autohändler, um Wert des Autos herauszufinden

Vorgehen für Fahrzeugverkauf in vom Fahrzeugkaufort abweichendem Bundesstaat

1. Evaluation im Internet von Autohändlern in der Umgebung
2. Besuch von Autohändler, um Wert des Autos herauszufinden
3. Aufgrund der Information, dass ohne die nötigen Papiere das Fahrzeug nicht verkauft werden könne, Verlassen des Autohändlers

Vorgehen für Fahrzeugverkauf in vom Fahrzeugkaufort abweichendem Bundesstaat

1. Evaluation im Internet von Autohändlern in der Umgebung
 2. Besuch von Autohändler, um Wert des Autos herauszufinden
 3. Aufgrund der Information, dass ohne die nötigen Papiere das Fahrzeug nicht verkauft werden könne, Verlassen des Autohändlers
 4. Erneute Evaluation im Internet nach weiteren Autohändlern
-

Vorgehen für Fahrzeugverkauf in vom Fahrzeugkaufort abweichendem Bundesstaat

1. Evaluation im Internet von Autohändlern in der Umgebung
 2. Besuch von Autohändler, um Wert des Autos herauszufinden
 3. Aufgrund der Information, dass ohne die nötigen Papiere das Fahrzeug nicht verkauft werden könne, Verlassen des Autohändlers
 4. Erneute Evaluation im Internet nach weiteren Autohändlern
 5. Besuch weiterer Autohändlern, um einen zu finden, der die Problematik mit den fehlenden Papieren nicht so eng sieht
-

Vorgehen für Fahrzeugverkauf in vom Fahrzeugkaufort abweichendem Bundesstaat

1. Evaluation im Internet von Autohändlern in der Umgebung
 2. Besuch von Autohändler, um Wert des Autos herauszufinden
 3. Aufgrund der Information, dass ohne die nötigen Papiere das Fahrzeug nicht verkauft werden könne, Verlassen des Autohändlers
 4. Erneute Evaluation im Internet nach weiteren Autohändlern
 5. Besuch weiterer Autohändlern, um einen zu finden, der die Problematik mit den fehlenden Papieren nicht so eng sieht
 6. Mit hilfsbereitem Autohändler auf entsprechende Amtsstelle gehen, um zu versuchen, von Kalifornien die nötigen Papiere anzufordern
-

Vorgehen für Fahrzeugverkauf in vom Fahrzeugkaufort abweichendem Bundesstaat

1. Evaluation im Internet von Autohändlern in der Umgebung
 2. Besuch von Autohändler, um Wert des Autos herauszufinden
 3. Aufgrund der Information, dass ohne die nötigen Papiere das Fahrzeug nicht verkauft werden könne, Verlassen des Autohändlers
 4. Erneute Evaluation im Internet nach weiteren Autohändlern
 5. Besuch weiterer Autohändlern, um einen zu finden, der die Problematik mit den fehlenden Papieren nicht so eng sieht
 6. Mit hilfsbereitem Autohändler auf entsprechende Amtsstelle gehen, um zu versuchen, von Kalifornien die nötigen Papiere anzufordern
 7. Nach Scheiterung dieses Vorgehens erneuter Besuch bei weiterem Autohändler
-

Vorgehen für Fahrzeugverkauf in vom Fahrzeugkaufort abweichendem Bundesstaat

1. Evaluation im Internet von Autohändlern in der Umgebung
 2. Besuch von Autohändler, um Wert des Autos herauszufinden
 3. Aufgrund der Information, dass ohne die nötigen Papiere das Fahrzeug nicht verkauft werden könne, Verlassen des Autohändlers
 4. Erneute Evaluation im Internet nach weiteren Autohändlern
 5. Besuch weiterer Autohändlern, um einen zu finden, der die Problematik mit den fehlenden Papieren nicht so eng sieht
 6. Mit hilfsbereitem Autohändler auf entsprechende Amtsstelle gehen, um zu versuchen, von Kalifornien die nötigen Papiere anzufordern
 7. Nach Scheiterung dieses Vorgehens erneuter Besuch bei weiterem Autohändler
 8. Diesen Autohändler in Kontakt mit Autohändler aus Richmond treten lassen, um Papierproblematik zu klären
-

9. Papiere, die Autohändler aus Richmond versehentlich zu sich und nicht an uns ausstellen liess, zu Autohändler in Texas senden lassen. Zudem Rücksitze mittels Landfracht zu Autohändler in Texas liefern lassen.

9. Papiere, die Autohändler aus Richmond versehentlich zu sich und nicht an uns ausstellen liess, zu Autohändler in Texas senden lassen. Zudem Rücksitze mittels Landfracht zu Autohändler in Texas liefern lassen.
10. \$ 400.00 für Fahrzeug bekommen und froh sein, dass es geklappt hat

Collaborate | Jean-Benoît Levy

Freund der Freundin
der Frau

Jean-Benoît Levy

- geboren in der Schweiz
- an der Kunstgewerbeschule in Basel Grafiker gelernt
- 1988 eigenes Studio «AND» in Basel
- später nach San Francisco ausgereist
- arbeitet jetzt in San Francisco als Grafiker

www.and.ch

Arbeitsbeispiele

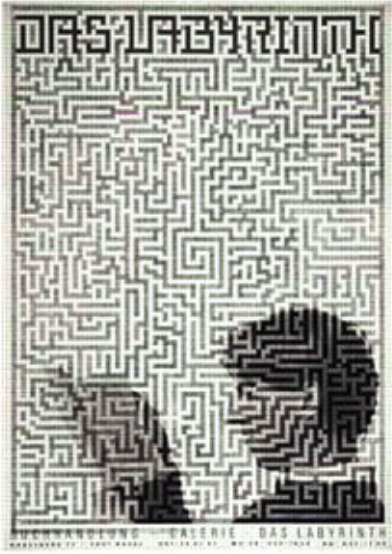

Das Labyrinth:
Bookstore,
Basel, 1987.
Photo: Studio AND



Das Labyrinth:
Bookstore,
Basel, 1997.
Photo: Studio AND



Visual Activity:
Promotional poster,
Basel 1998.
Photo: Daniel Furon



Happy New Years:
Global New year
Celebration, 2000.
Photomontage:
Tom Wedell



AIGA:
Studio open door,
SF, 2001.
Photo: Robert Schlatter

Arbeitsbeispiele



Handbook:

A complete design work, distributed worldwide.



A-Stamp:

New design for the most used stamp for the priority mail in Switzerland.



Visual Activity:

Promotional poster, Basel 1998.
Photo: Daniel Furon

Arbeitsbeispiele

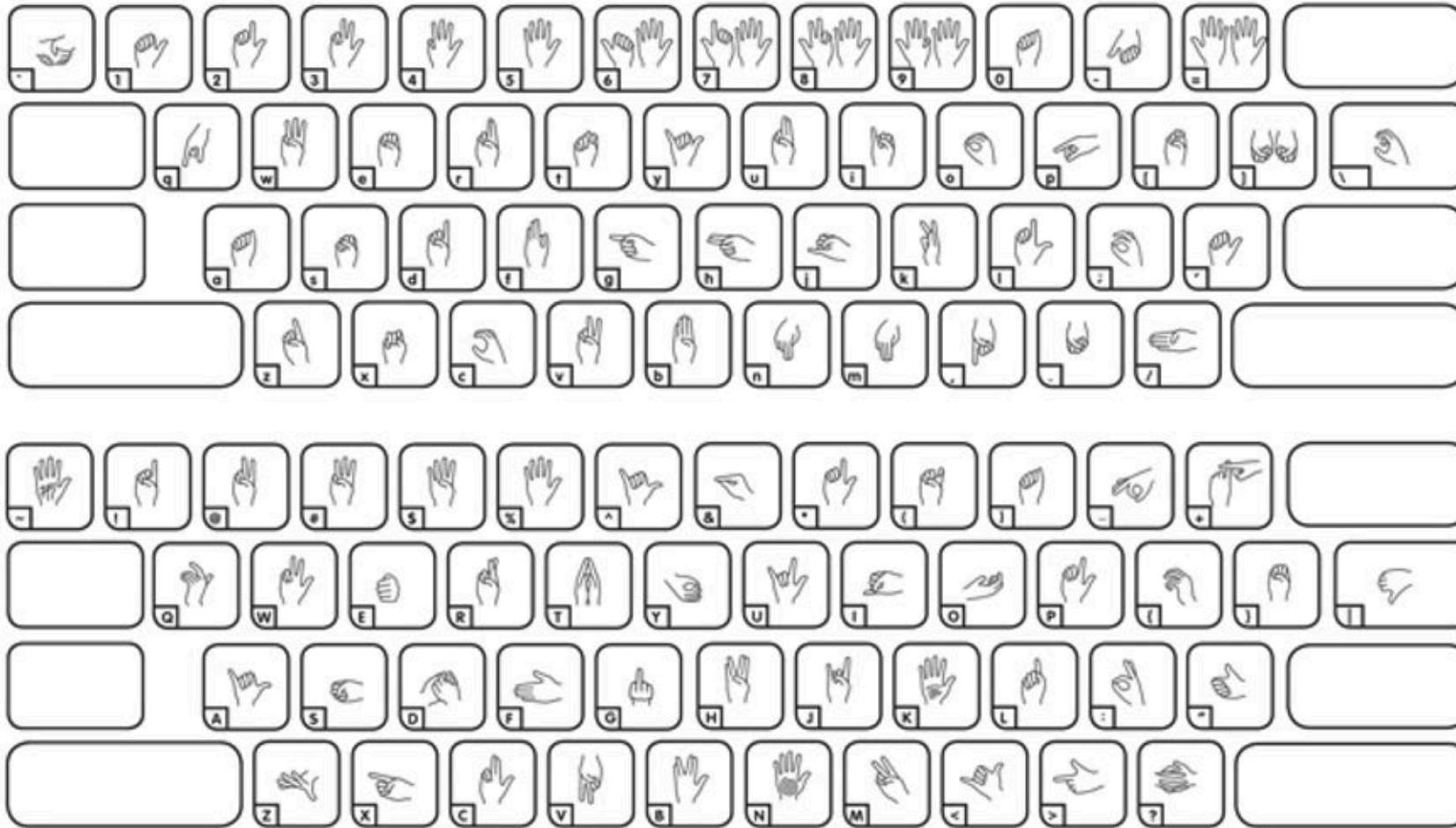

H-AND-S typeface:
A font family of
200 handsigns
available online
in two styles.

Arbeitsplätze

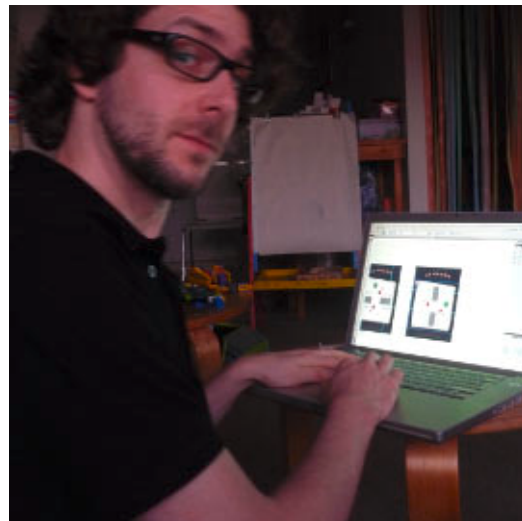
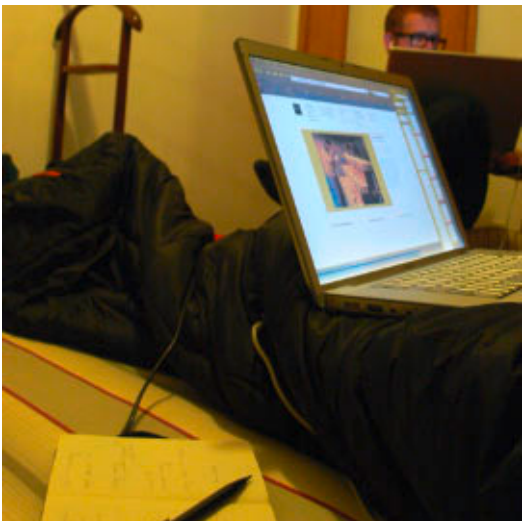
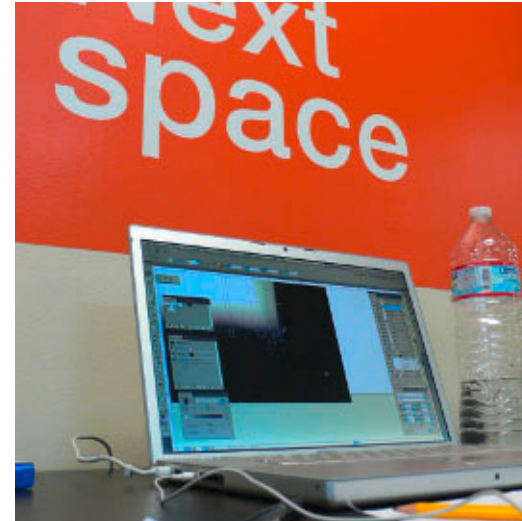
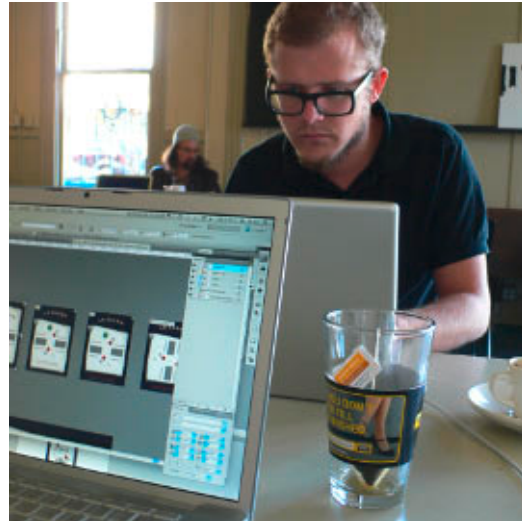

Geschenk



Collaborate | All around Design in San Francisco

Let 's go boys...



Collaborate | All around Design in San Francisco

Museum of Modern Art, San Francisco

www.sfmoma.org

San Francisco Center for the Book

www.sfcb.org

Volume Inc.

www.volumesf.com

Design Lunch with Jack Stauffacher

www.aiga.org/medalist-jackstauffacher

Compost Modern

www.compostmodern.org

Erik Adigard

www.madx.com

CCA Wattis Institute for Contemporary Arts

www.wattis.org



Make | Einfach so S.F.

Einfach so S.F.

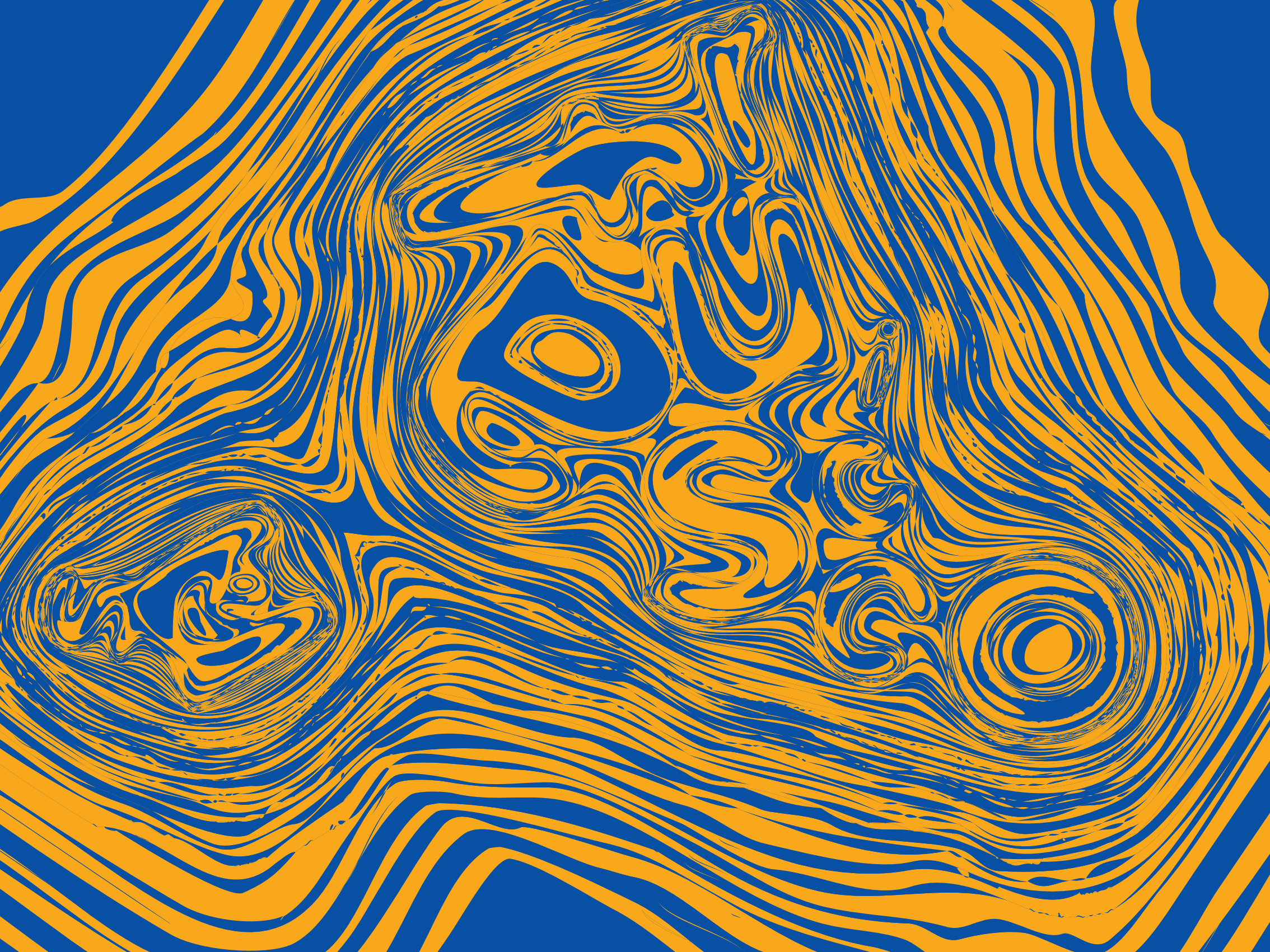

Make | Einfach so S.F.

**fr
ESCO**

ste

**fr
ESCO**

ste





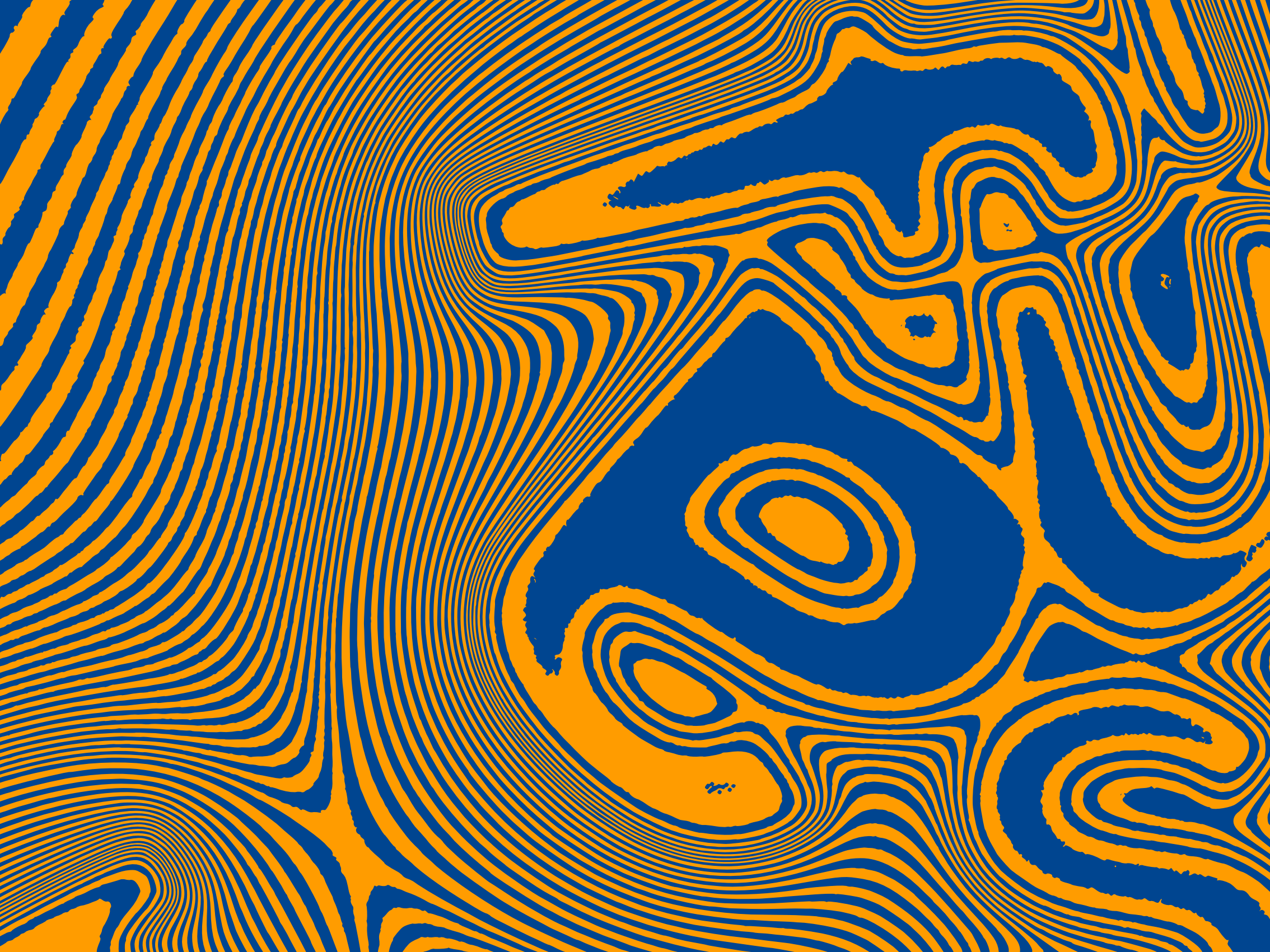

P A T T E R N

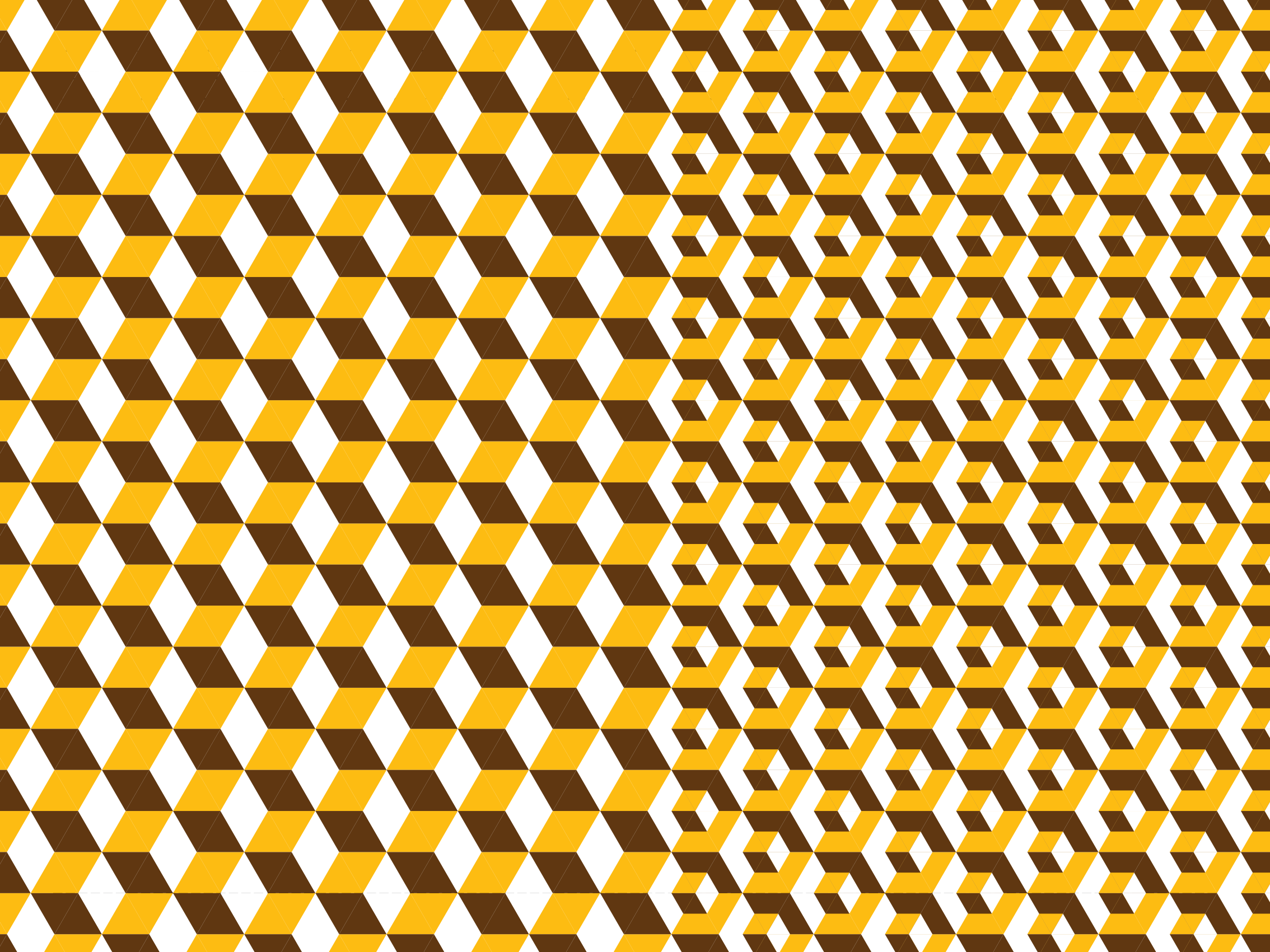

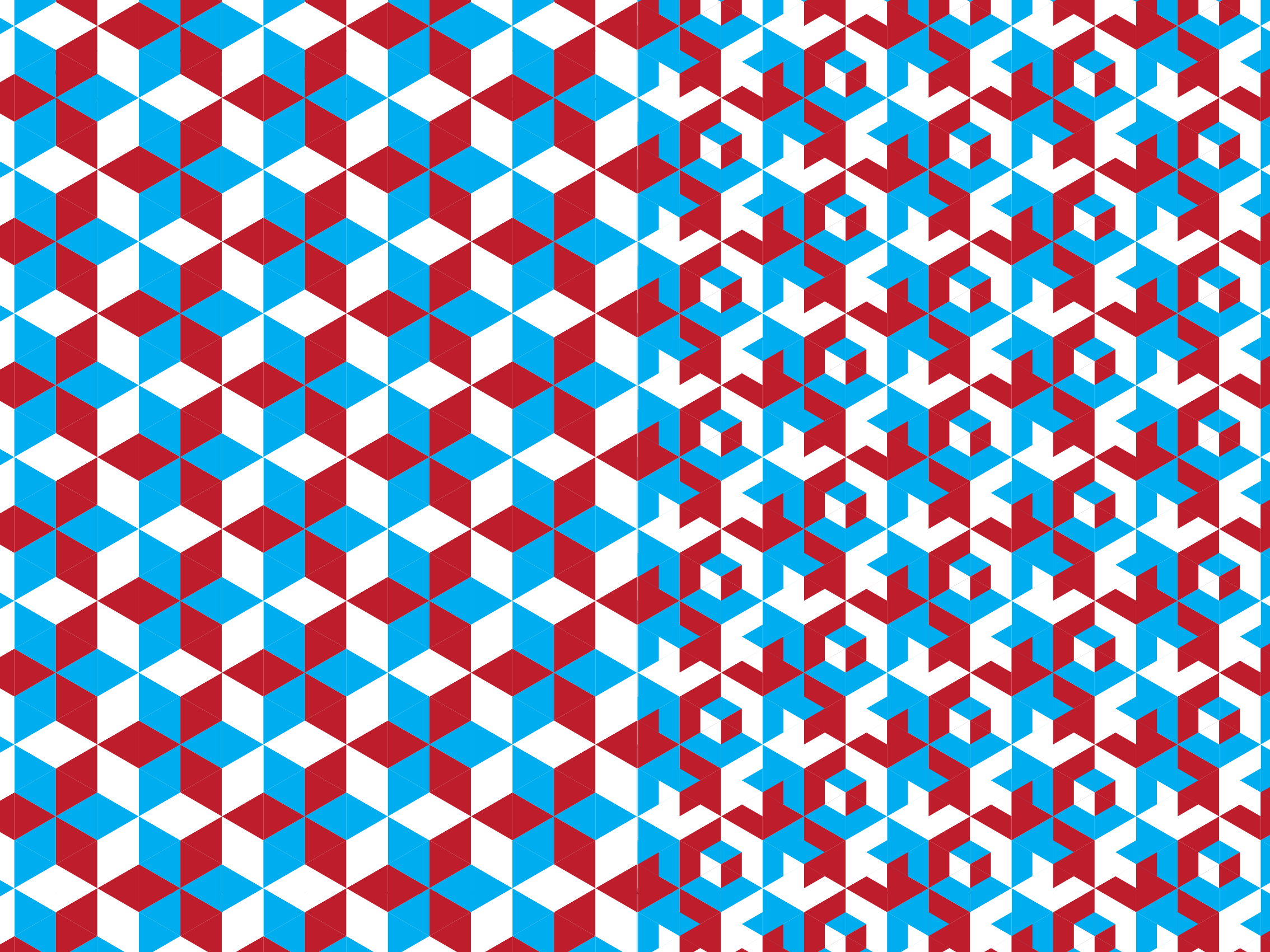

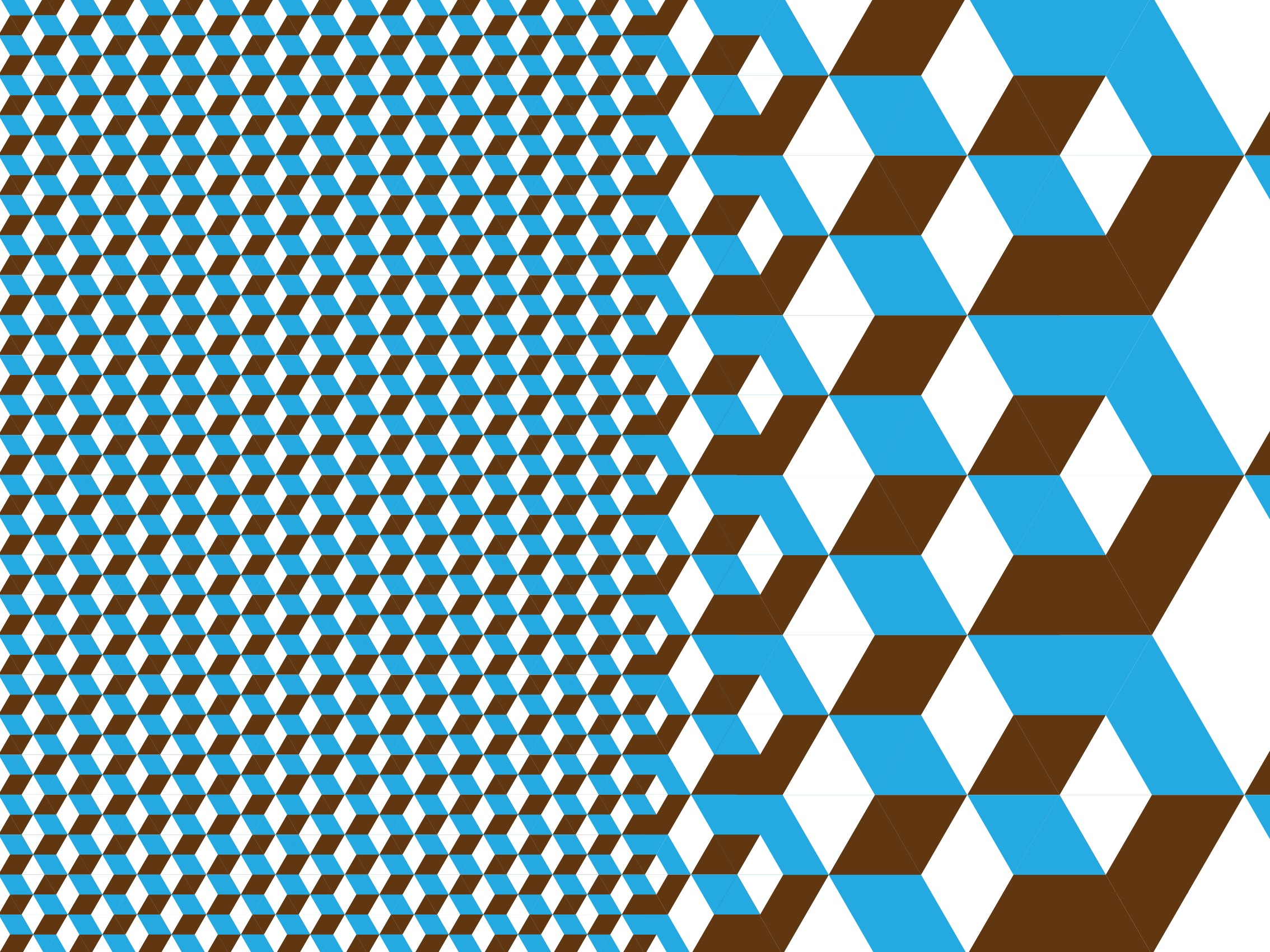

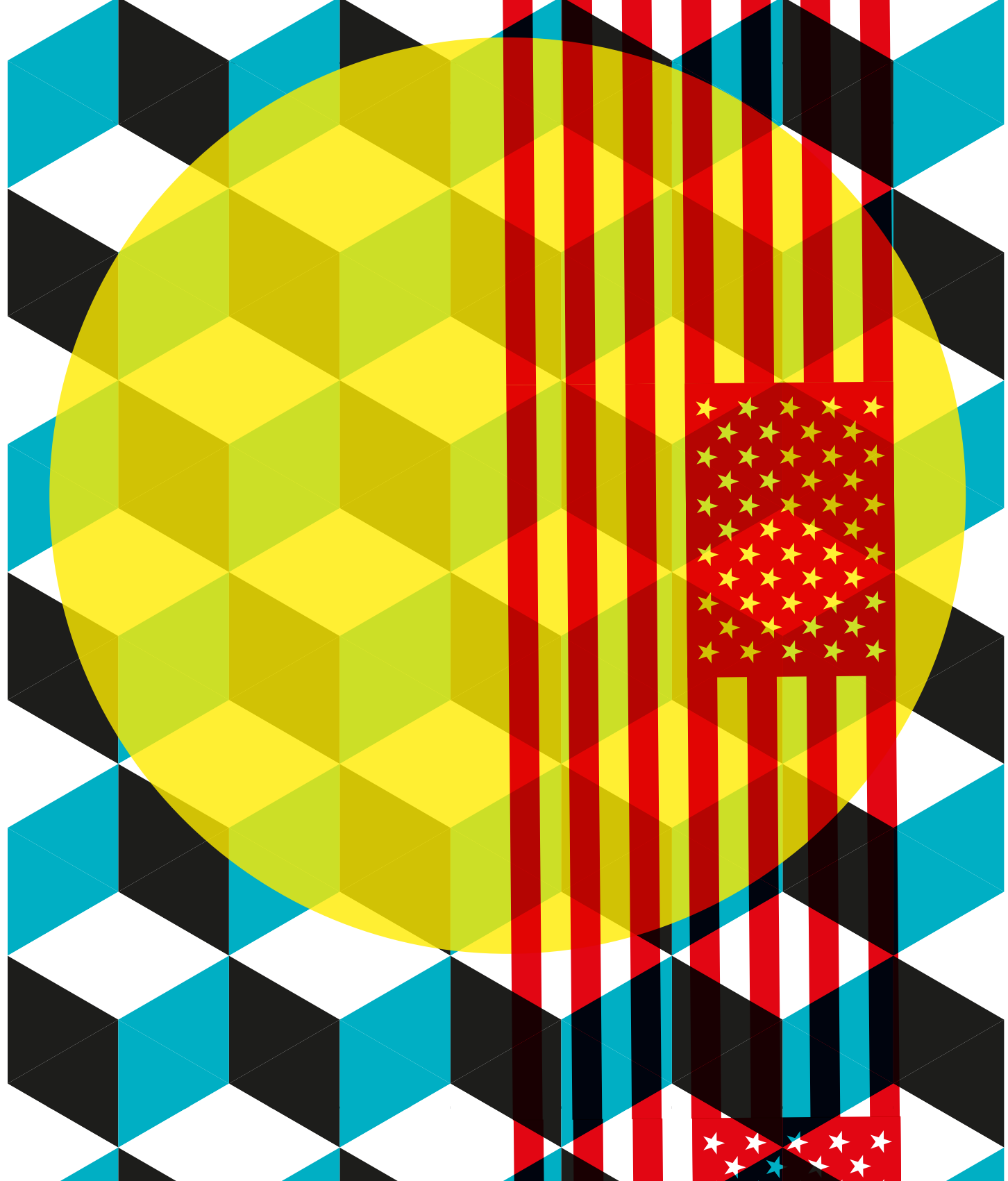

We were told that we
should try hard
to convince April Greiman
that we are not
so lost in animated
typography

Collaborate | April Greiman

April Greiman

«Recognized as one of the first designers to embrace computer technology as a design tool, Greiman is also credited, along with early collaborator Jayme Odgers, with establishing the 'New Wave' design style in the US during the late 70s and early 80s.»

- arbeitet in Los Angeles im Design-Studio «Made in Space»

www.aprilgreiman.com

Graphic Design



Public Art



Installations



Art object - Surf table



Works in Studio

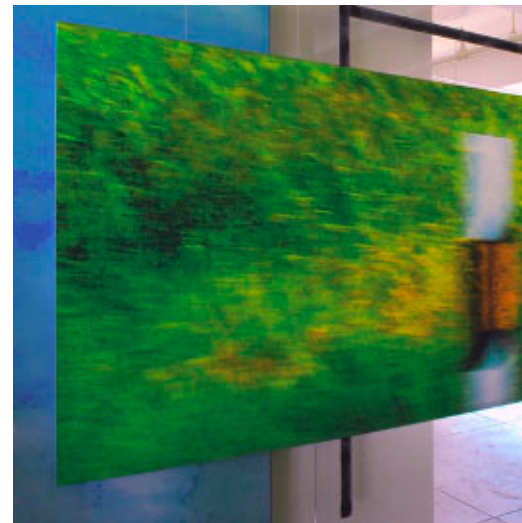
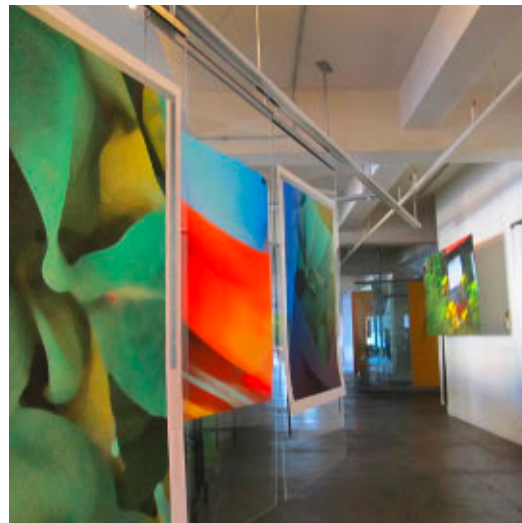
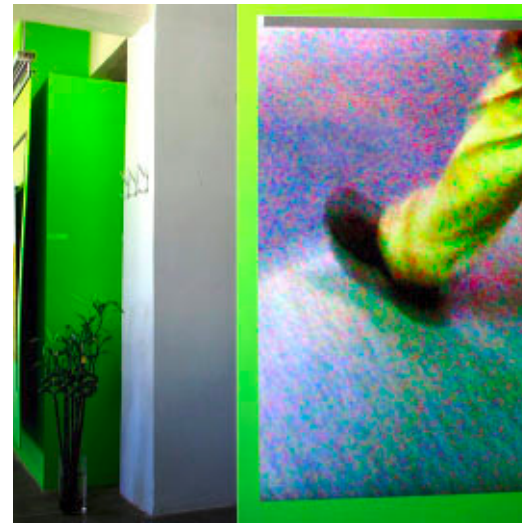

Arbeitsplatz

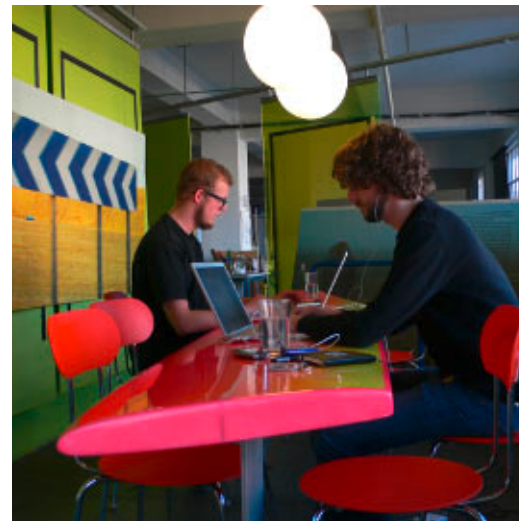
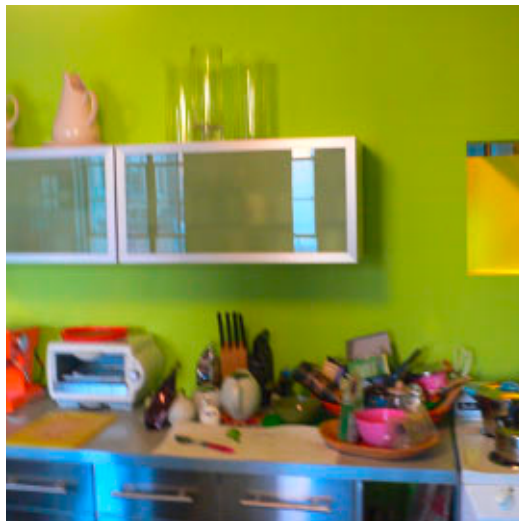
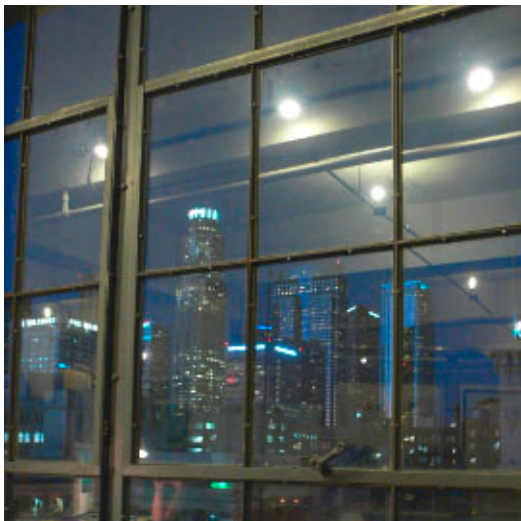
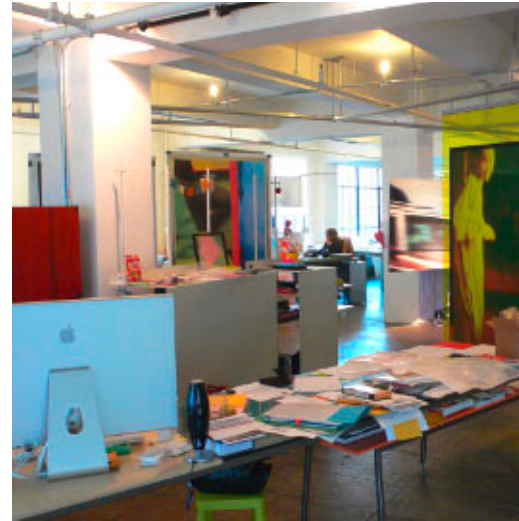
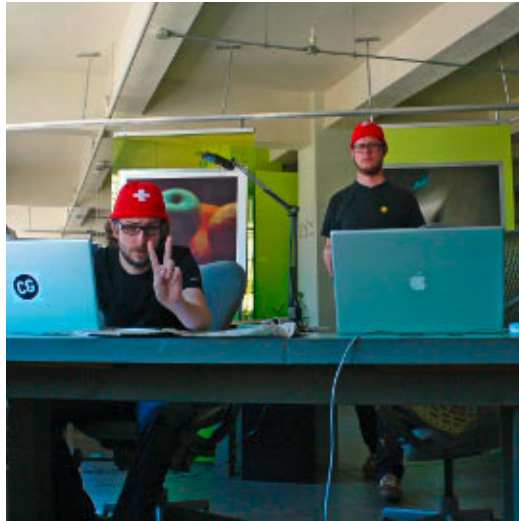
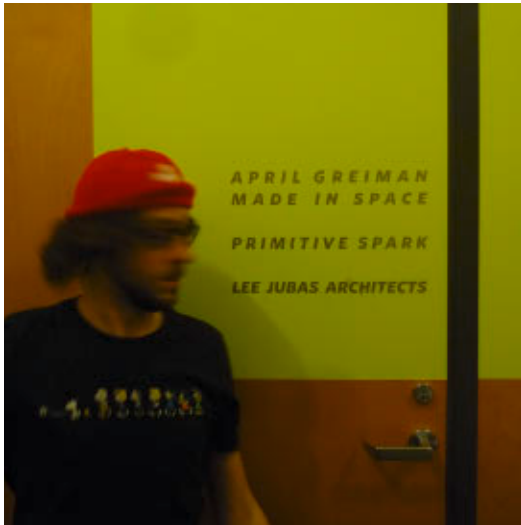

Script about Typography

Prehistoric

Cave paintings dating back to 32000 BC

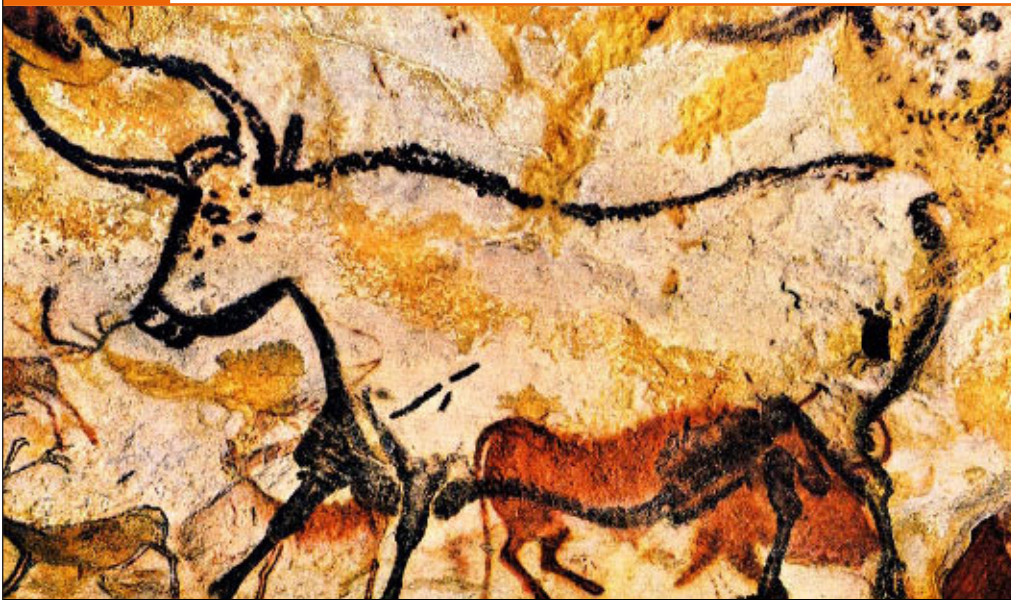

Lascaux, France 17300 BC

Roman square capitals

Inscriptions 1st century BC to 5th century AD



Trajan's Column, Rome, Italy 113 AD

Script about Typography

Stone carving for lettering

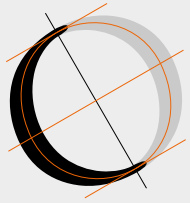

Roman square capital O with a 30° angle

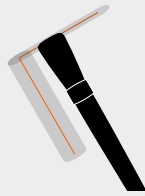

first painted onto surface

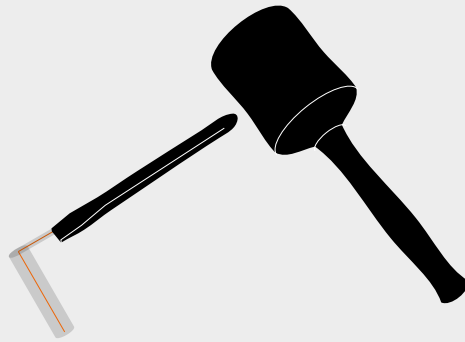

carving with chisel & hammer afterwards

Blackletters

script and type 8th to 12th century

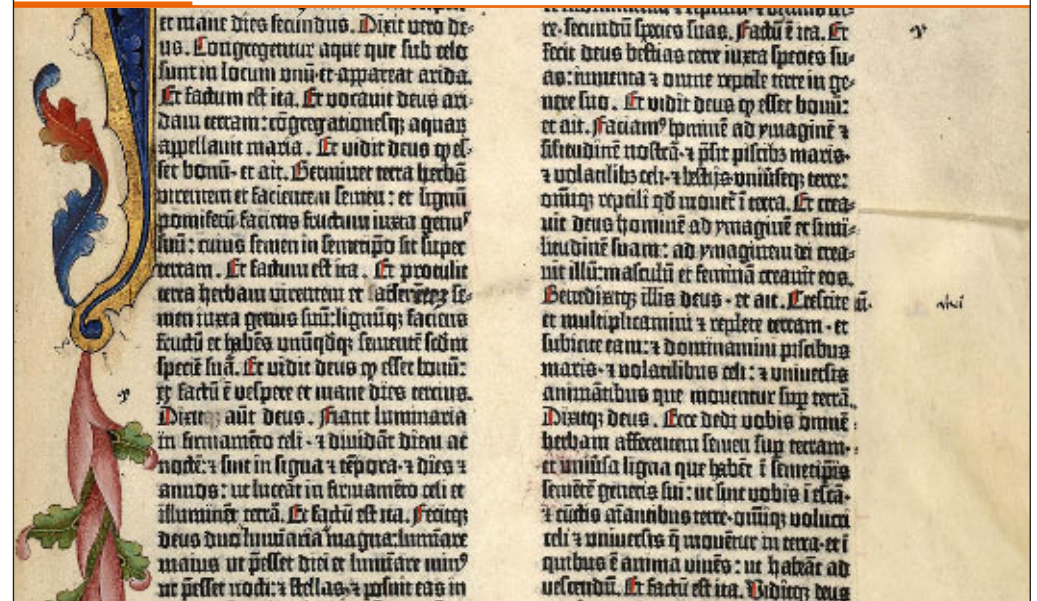

Gutenberg Bible around 1450 AD



Script about Typography

Classification of Type **Old-Style**

Hamburgefonts

Font examples
Garamond, Bembo, Sabon

Font examples

Myriad	Univers	Helvetica Neue
		

Geschenk

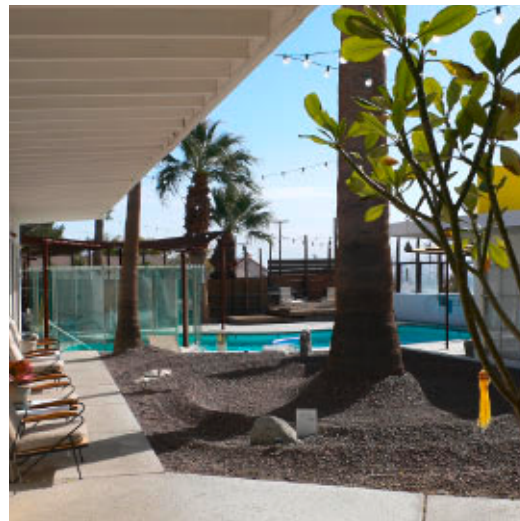

Was heisst «Zeltplatz»
auf Englisch?

Allan Moyle

- geboren in Kanada
- gelernter Film Director
- erster bekannter Film: Times Square (1980)
- weitere Filme: The Gun in Betty Lou's Handbag (1992), Empire Records (1995), New Waterford Girl (1999) – Preis: Best Direction Canadian Comedy Award in 2001, XChange, Jailbait (2000) and Man in the Mirror: The Michael Jackson Story (2004)
- arbeitet Venice Beach (Los Angeles)

www.allanmoyle.com

Arbeitsplatz

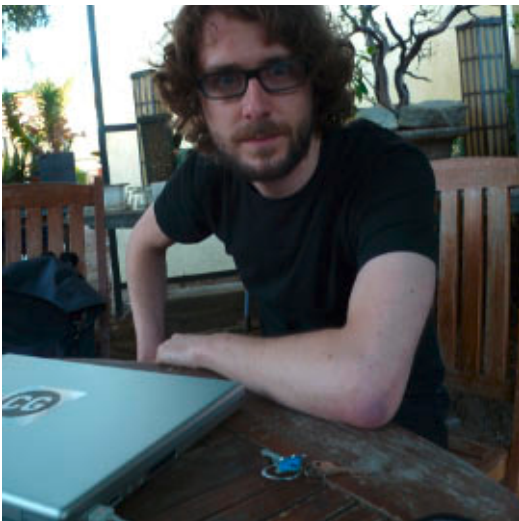
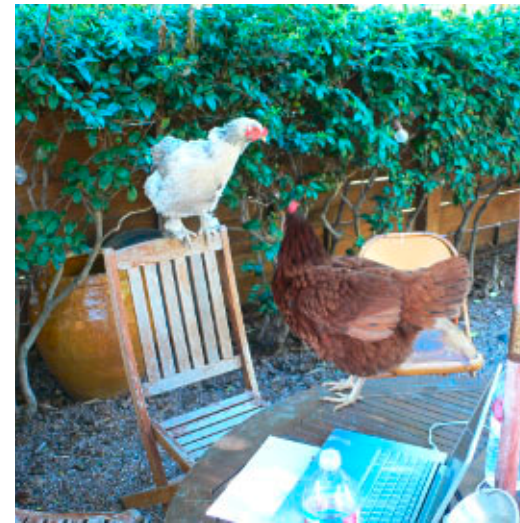

Collaborate | Hollywood

www.allanmoyle.com



www.allanmoyle.com

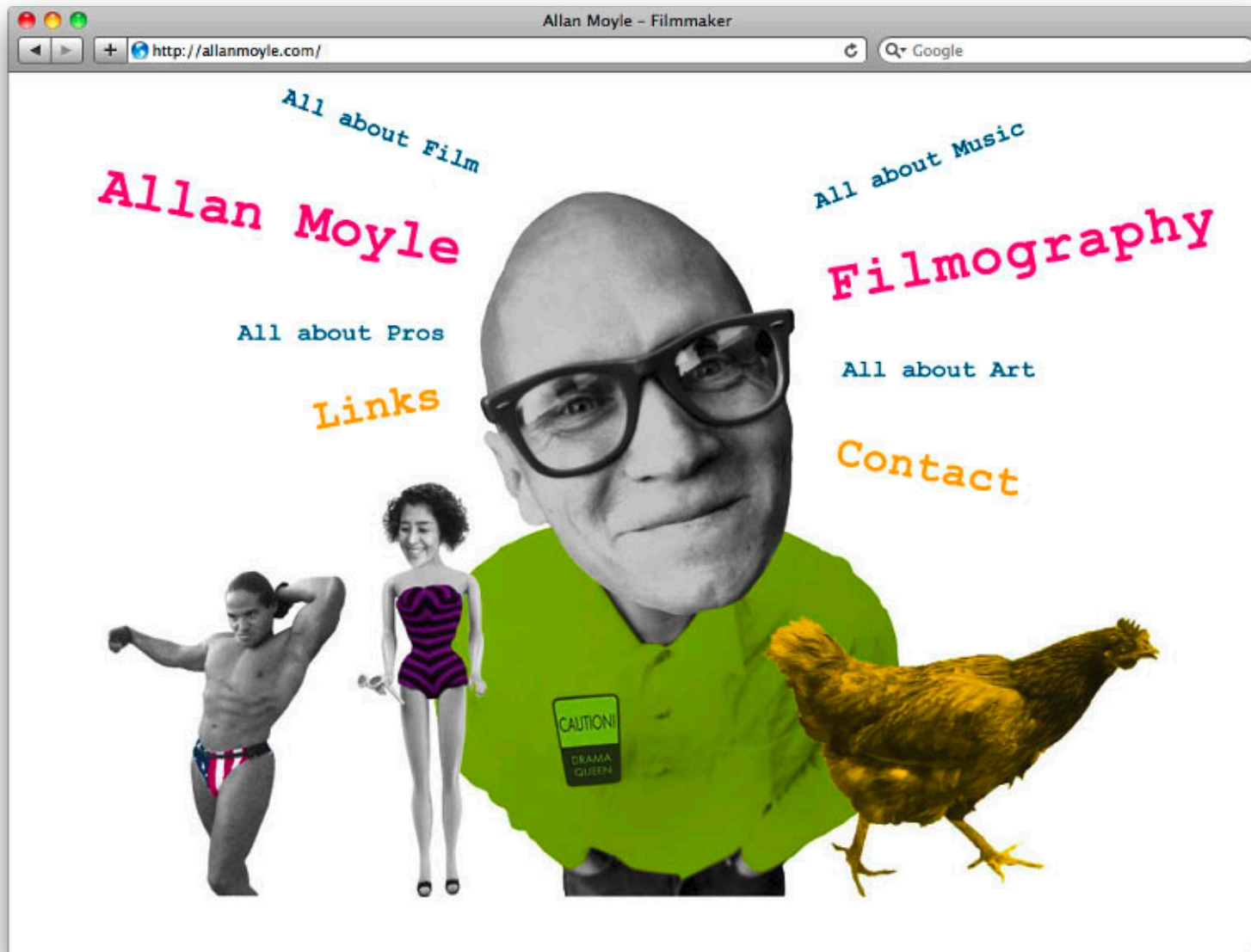

www.allanmoyle.com

The screenshot shows a web browser window titled "Biography" with the URL <http://allanmoyle.com/index.php?id=2>. The page features a navigation menu on the left with links for Biography, Songs, Film, Art, and Press. Below the menu is a vertical image of Allan Moyle wearing glasses and a green scarf. The main content area is titled "Biography" and contains several paragraphs of text describing his career, including his work on "Times Square" and "The Sun in Betty Lou's Handbag".

The screenshot shows a web browser window titled "Weirdsville" with the URL <http://allanmoyle.com/index.php?id=3>. The page features a navigation menu on the left with links for Filmography, Links, Contact, and Home. Below the menu is a vertical image of Allan Moyle wearing glasses and a green scarf. The main content area is titled "Filmography" and lists several films, including "Weirdsville", "Man in the Mirror", "Xchange", "Empire Records", "New Waterford Girl", "Will Be", "Pump Up the Volume", "Love Crimes", "The Sun in Betty Lou's Handbag", "The Rubber Gun", and "Times Square". To the right of the filmography is a section for "Weirdsville (2007)" with details on who directed, produced, and wrote it, as well as a small image of the movie poster.

www.allanmoyle.com

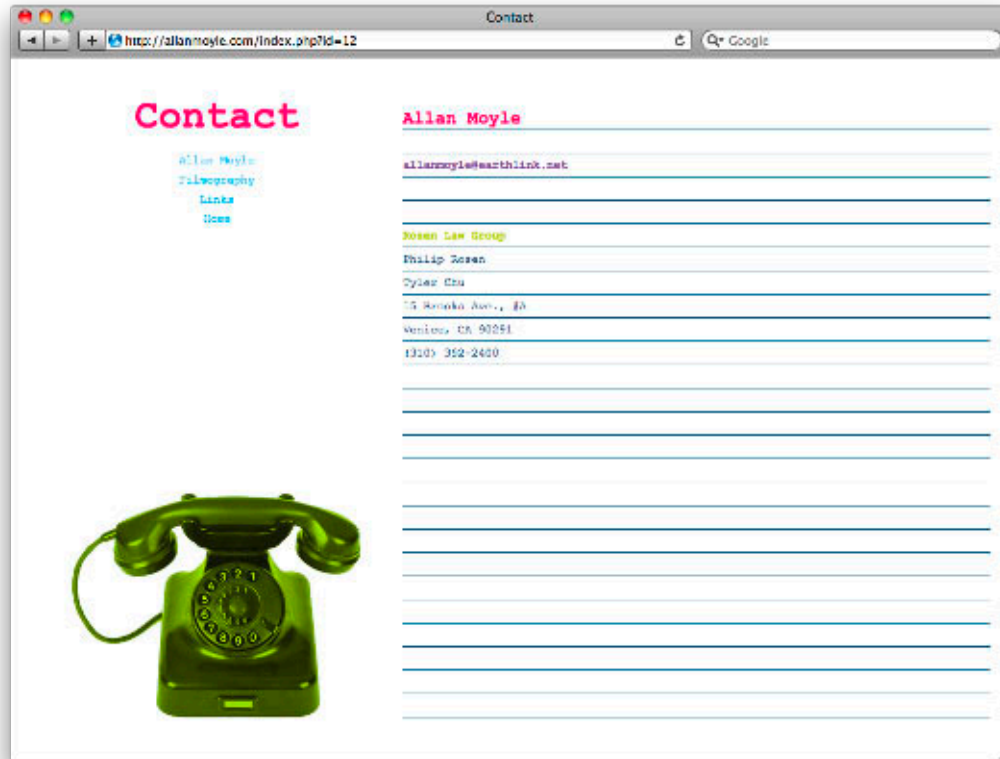

Collaborate | Hollywood

Geschenk

drugs . . .

IND **MAAD**



...**HAVE IT
OUR
WAY!**

Kent Allen Jones

- Film-Skulptor und Künstler
- bekannte Filme: Tron, Superman II, Spiderman II und III, Jumanji

www.kentallenjones.com

www.kentallenjones.com/film

Arbeitsplatz

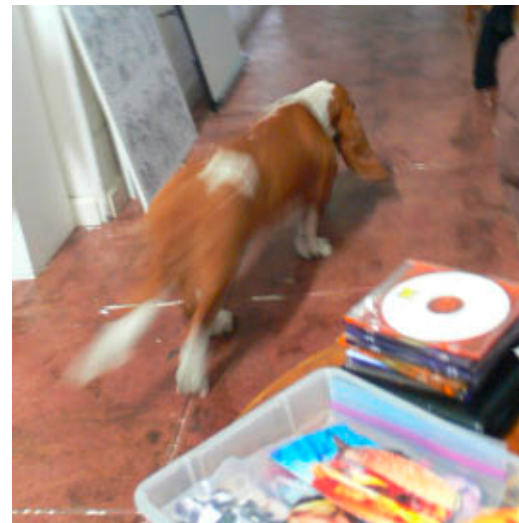
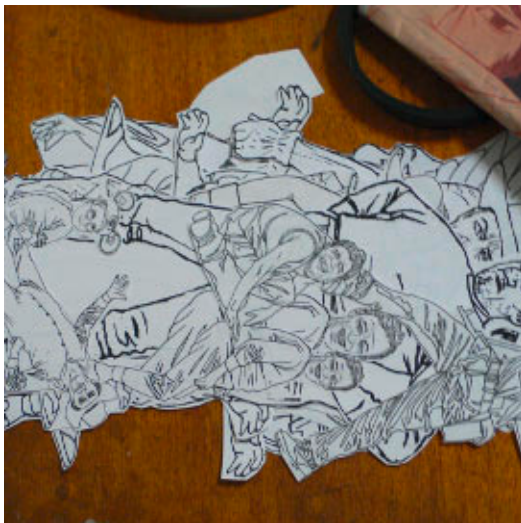
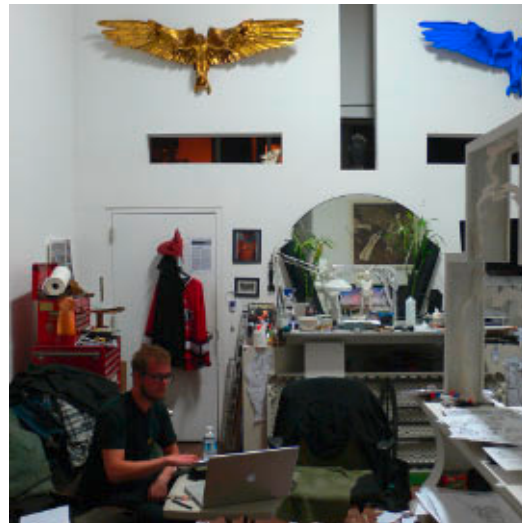
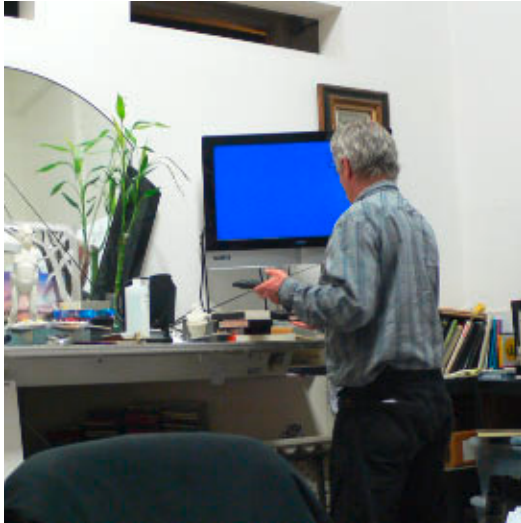

www.kentallenjones.com/film

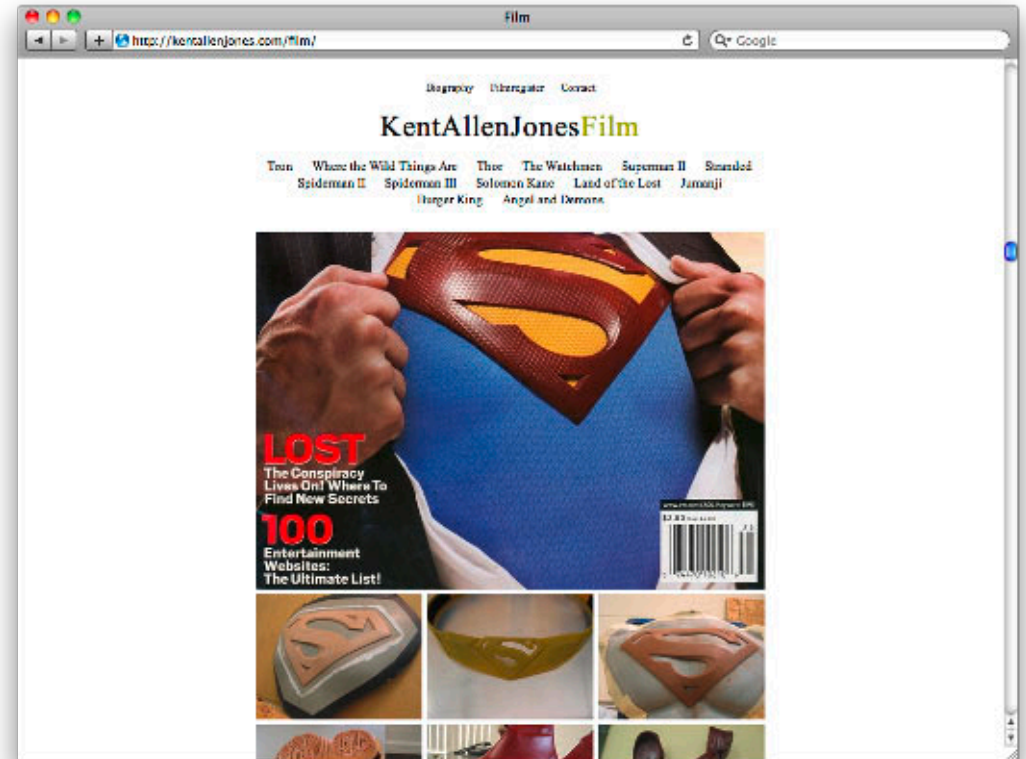
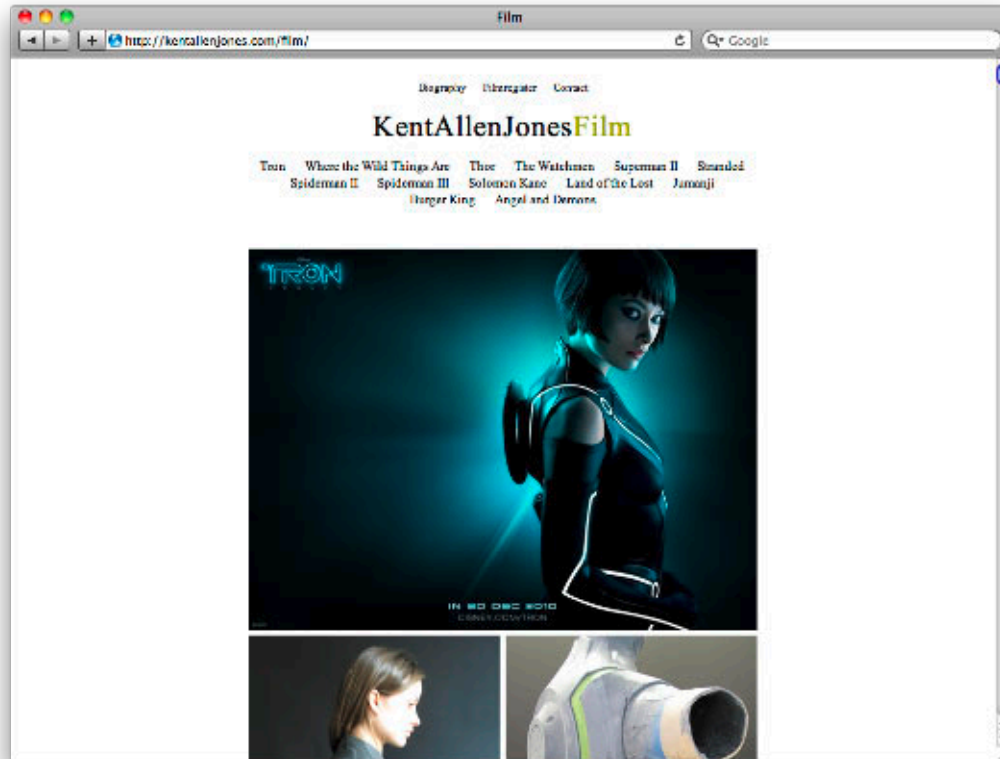

www.kentallenjones.com

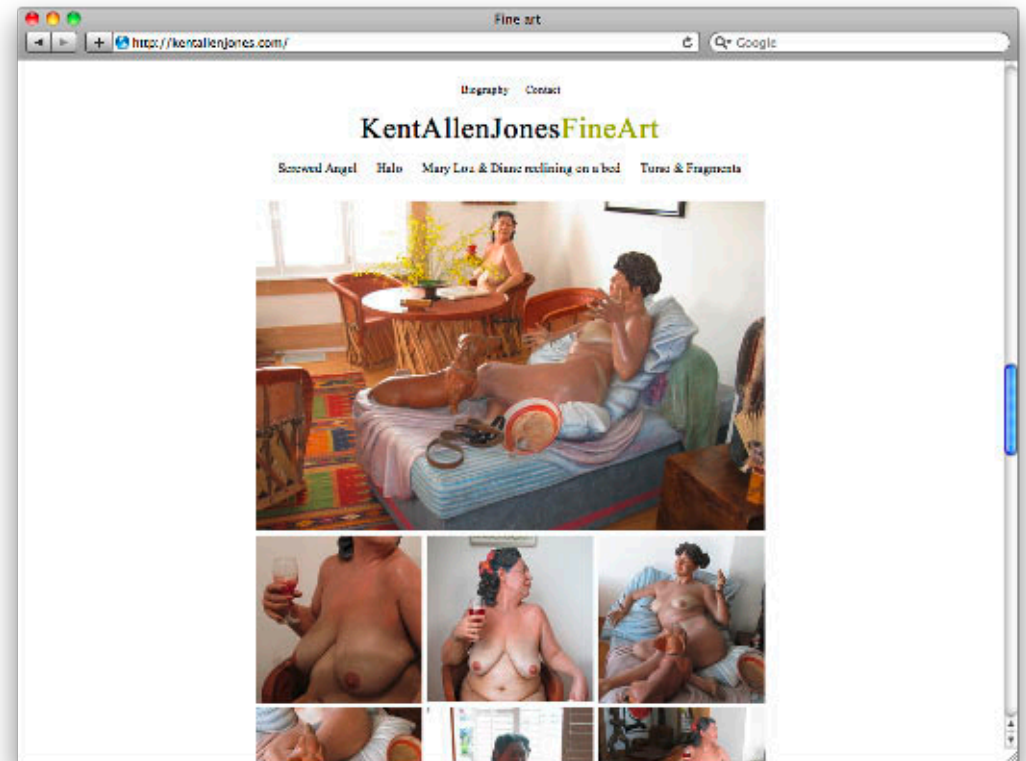
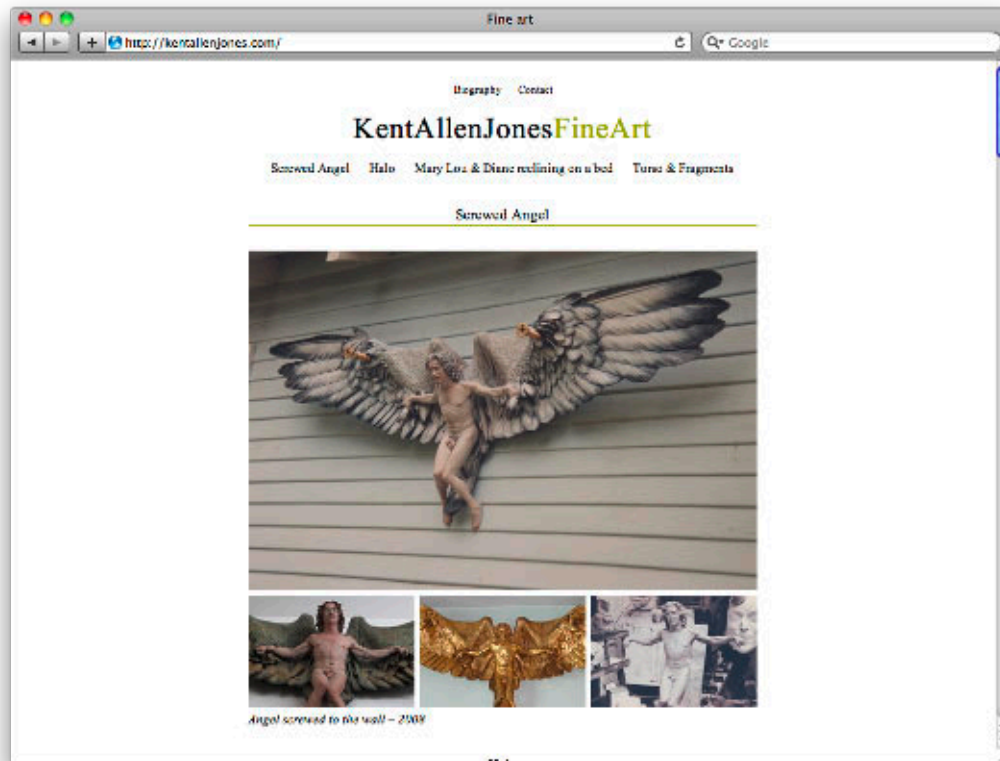

Collaborate | Hollywood

Geschenk



~~Siebdruck~~ Schablonendruck

Grundidee

Mobile Siebdruckerei

Grundidee

Mobile Siebdruckerei

Problematik

Falsches Material

Grundidee

Mobile Siebdruckerei

Problematik

Falsches Material

Not macht erfinderisch...

Grundidee

Mobile Siebdruckerei

Problematik

Falsches Material

Not macht erfinderisch...

Abgewandelte Idee

Schablonendruck

Arbeitsplatz



Arbeitsplatz



Schablone



Schablonendruck

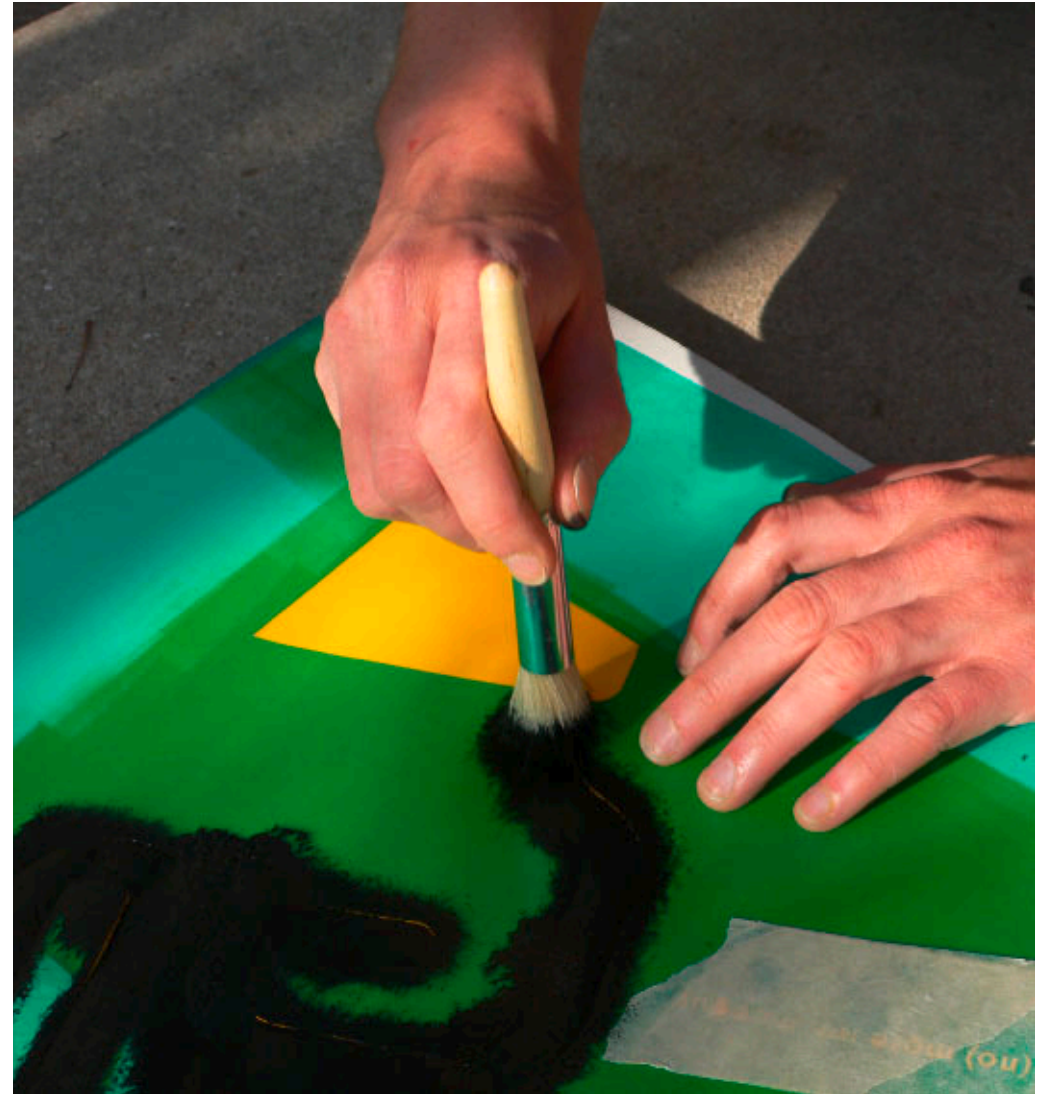

Trocknen



(no) more mr. niceguy



Web & Community

Web zur Organisation und Planung

- Dokumentation erleichter
 - Verlauf lässt sich nachverfolgen
 - Ortsunabhängige Zusammenarbeit
 - Keine Probleme beim Datenaustausch
 - Kein BackUp nötig
 - Überall zugänglich
-

Mediawiki > Dokumentieren & Sammeln

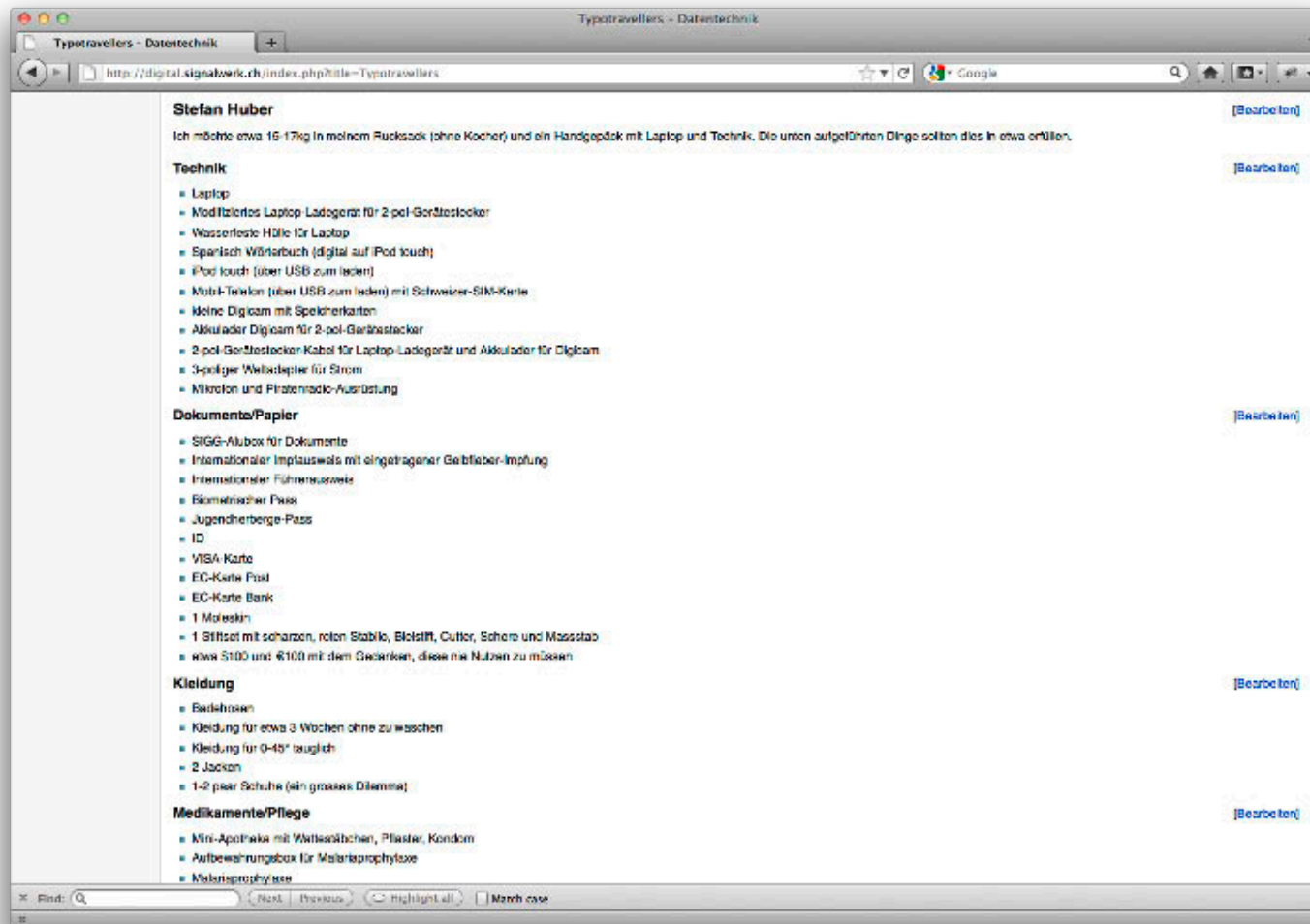

piratepad.net > Notizbrettchen

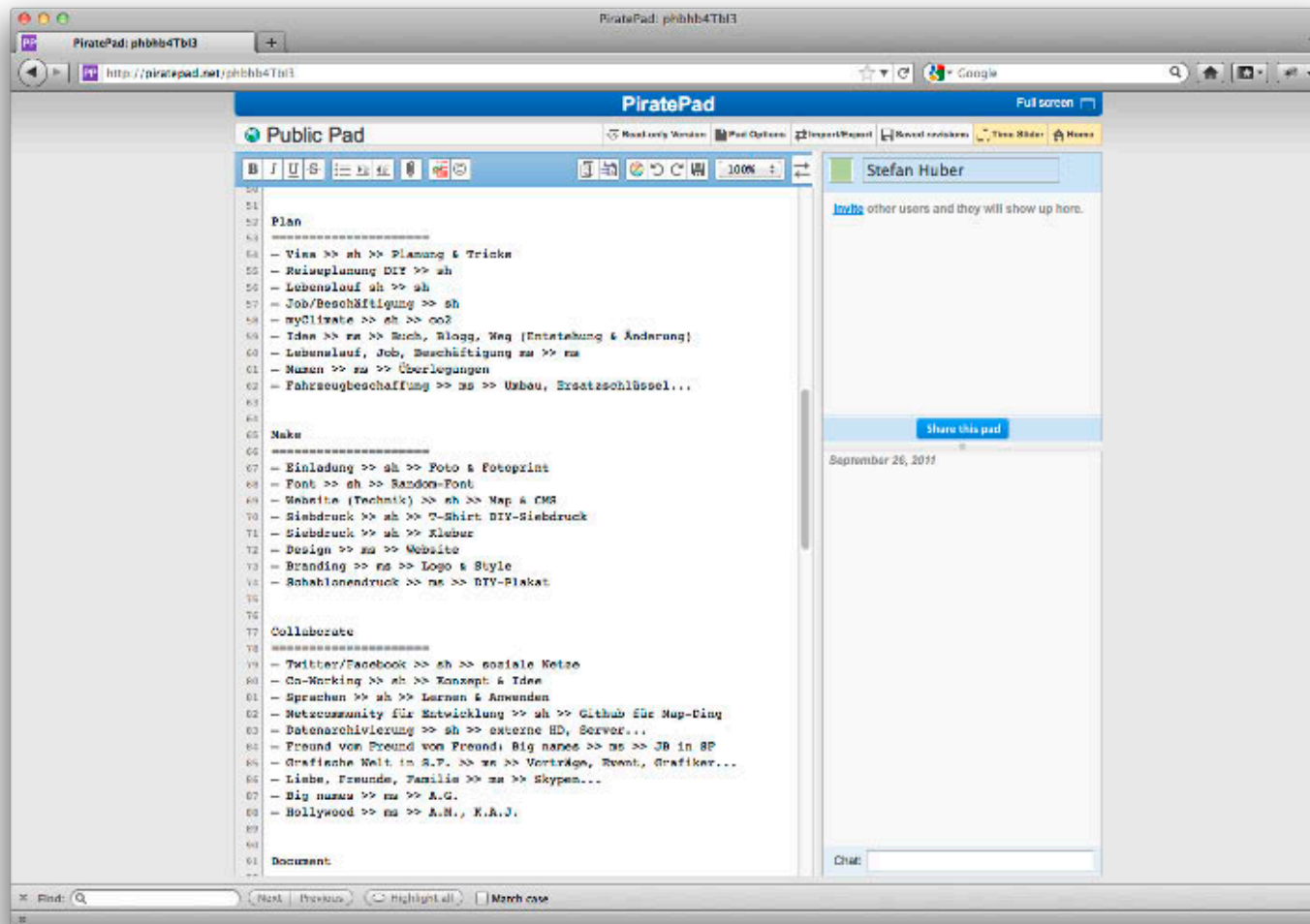

docs.google.com > Notizbrett Plus

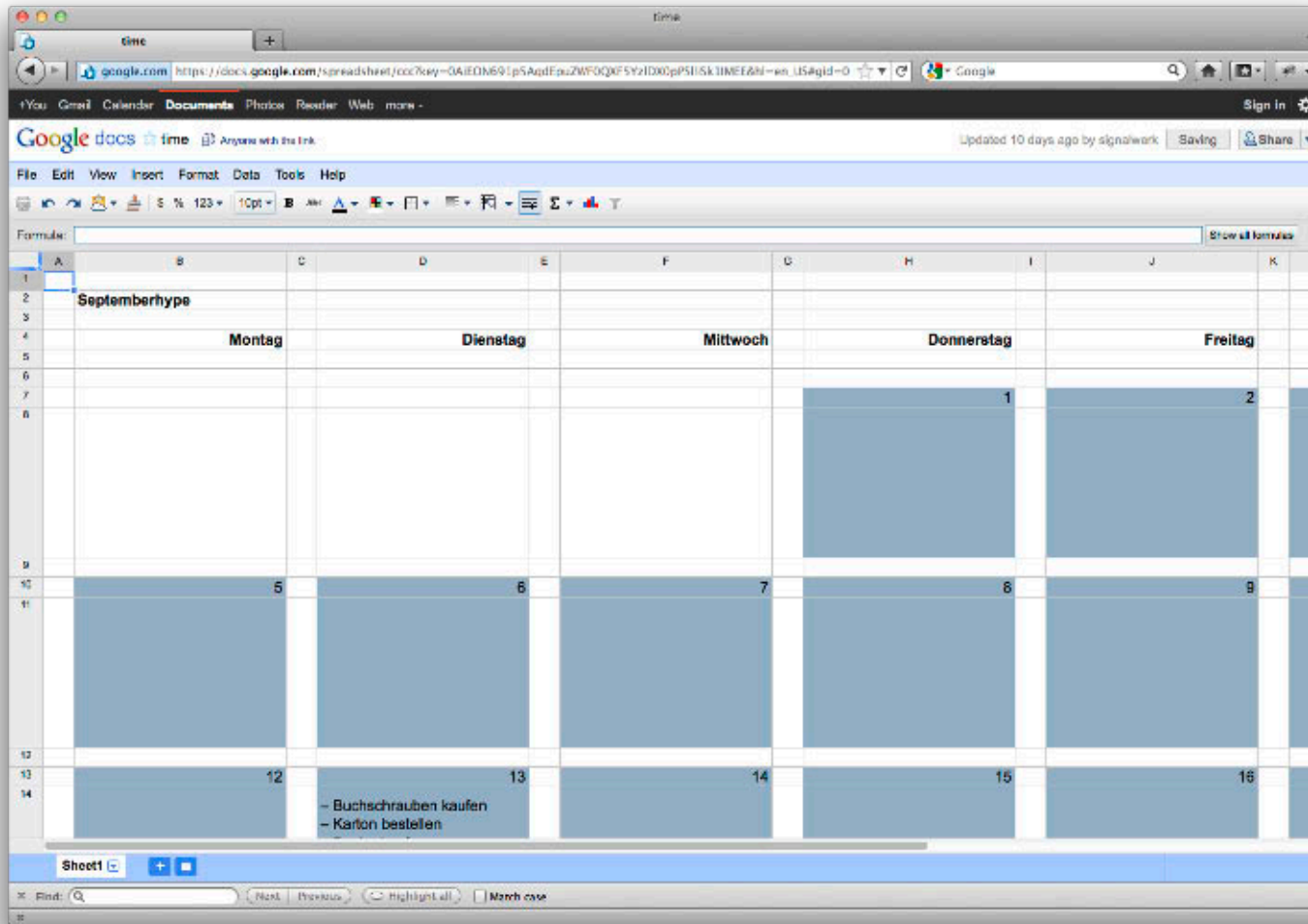

Web zum Durchsetzen der eigenen Ideen

- Dem Projekt entgegengewandte Personen können folgen
 - Informationen und Interessen kommunizieren
 - Das Projekt wirkt aufgeschlossener
-

Website mit Blog (+Mailing-Liste)



Twitter

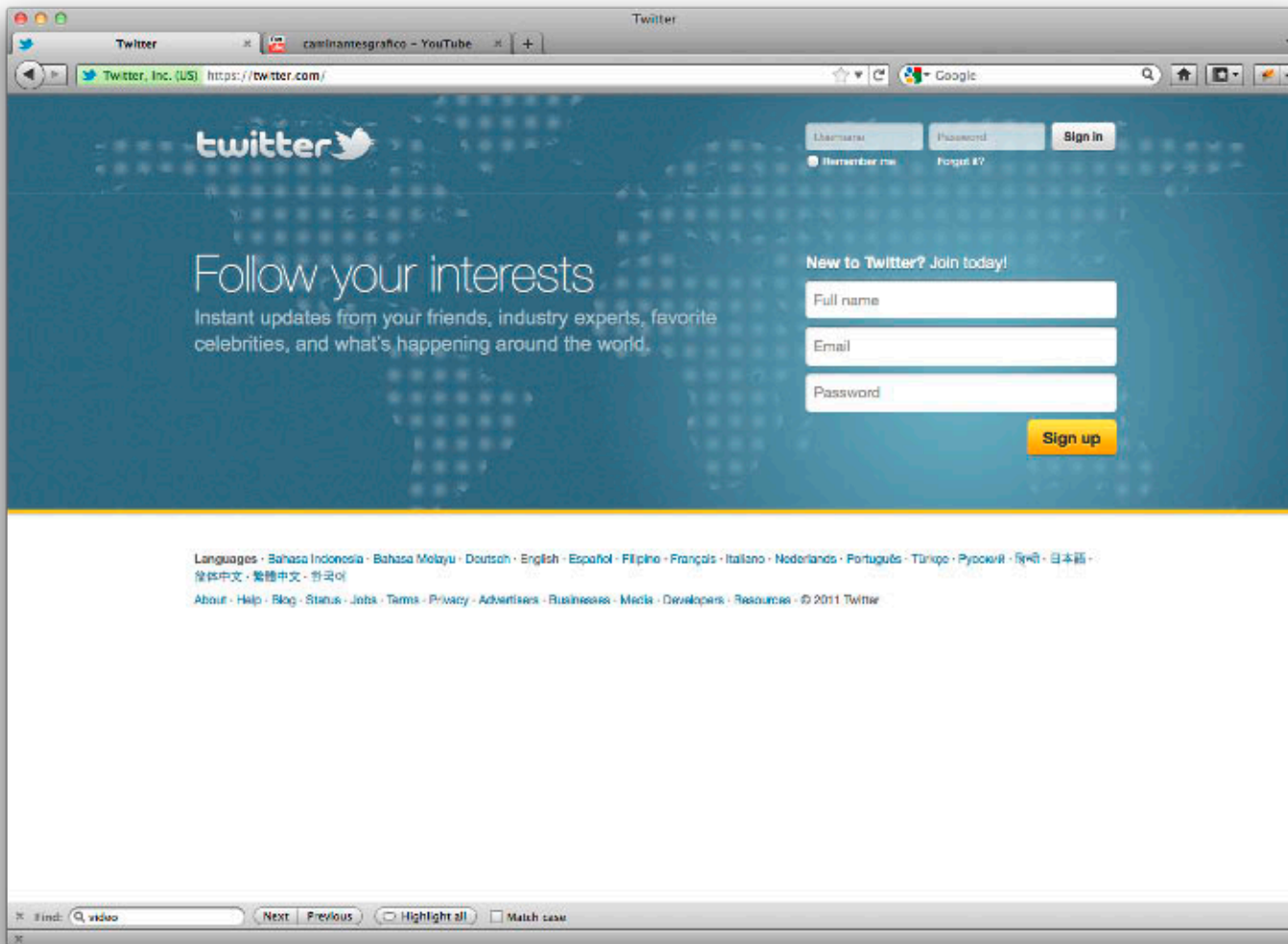

Facebook



google+

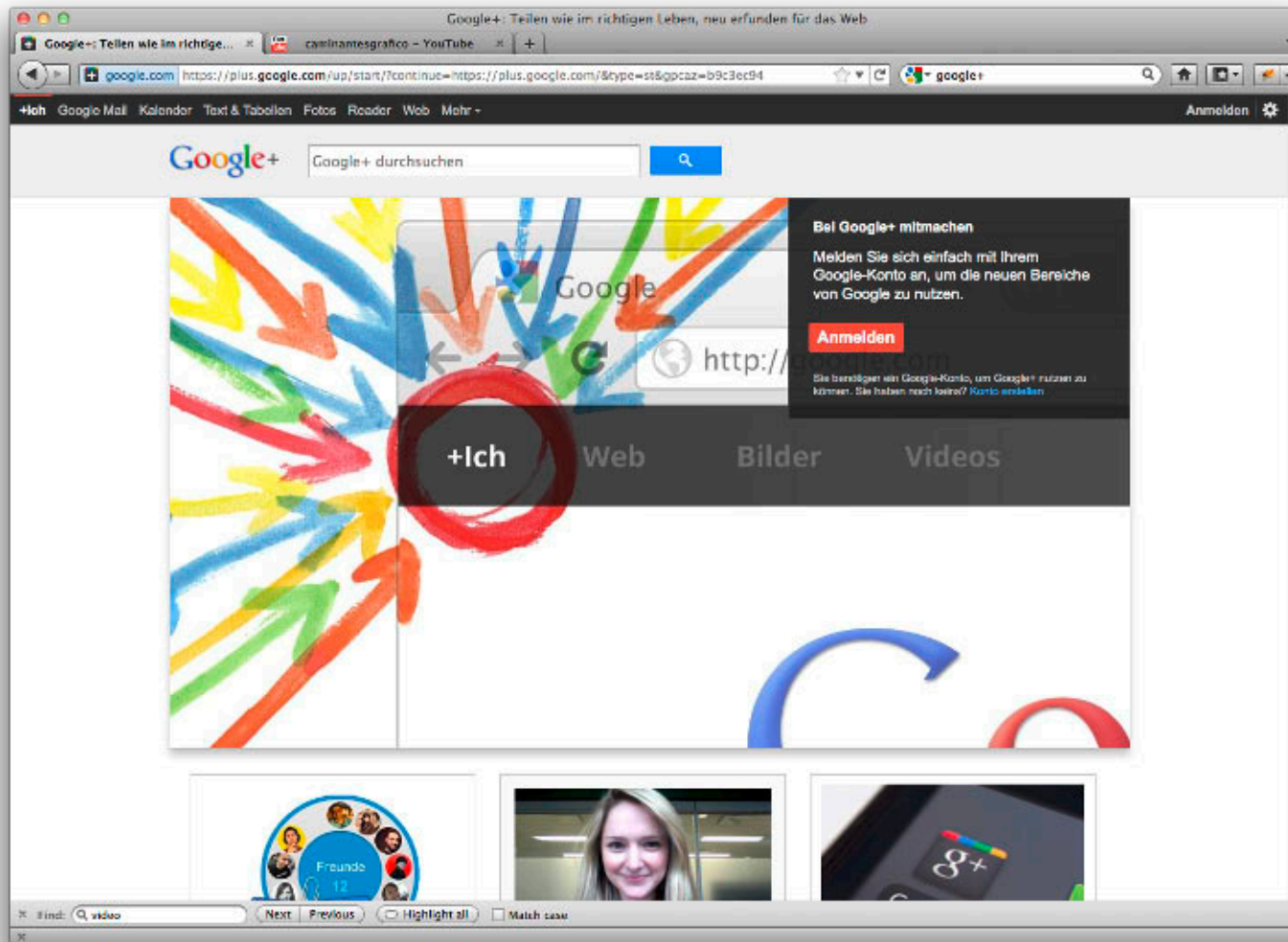

Umwelt

Verursachte Umweltprobleme durch Reisen

- CO₂-Ausstoss
- Energieverbrauch
- Wasserverbrauch
- ...

CO₂ Belastungen Hin- und Rückflug (1 Person)

Flug Zurich, Switzerland – San Francisco, USA

Distanz 18'777 km

CO₂Ausstoss

3.98 t

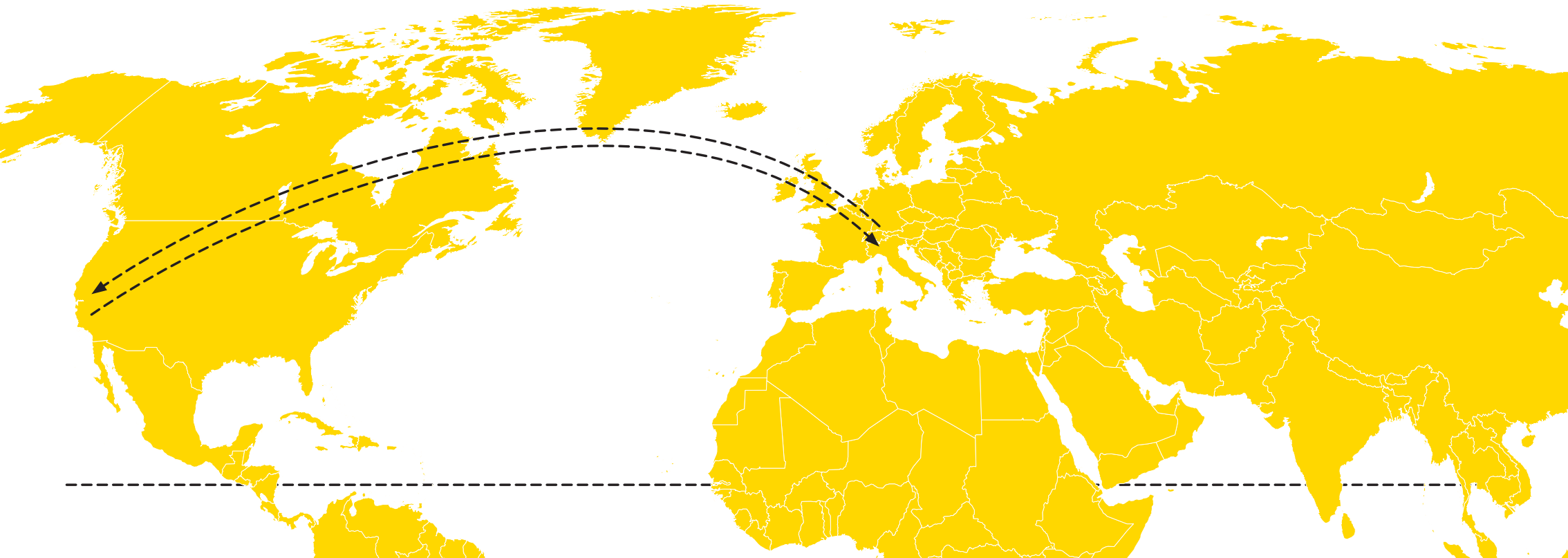

CO₂ kompensieren mit myclimate

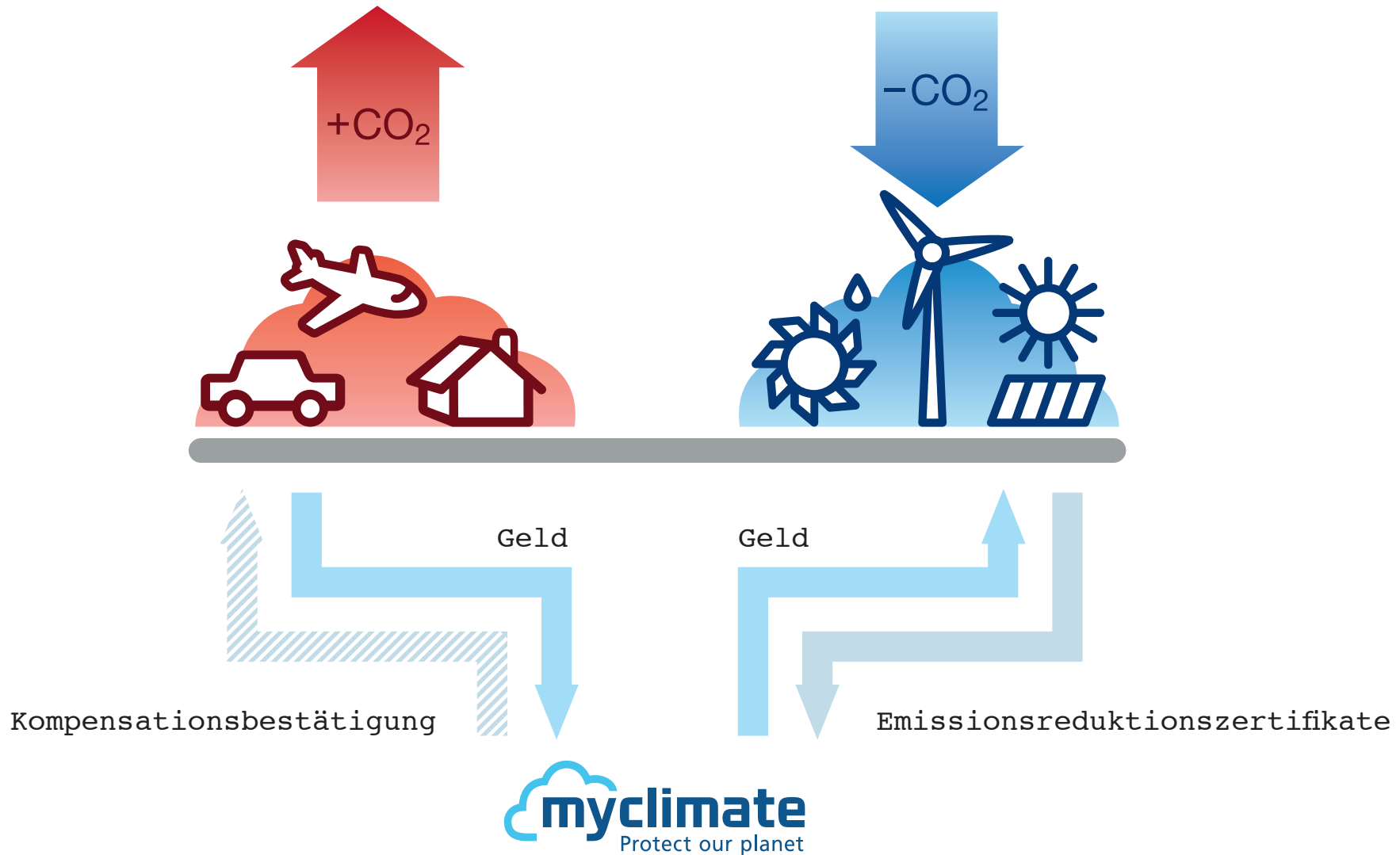

3.98 t mit myclimate kompensieren

- CO₂-Ausstoss international kompensieren
>> Fr. 119.–
- CO₂-Ausstoss in der Schweiz kompensieren
>> Fr. 458.–

**«17500 Kilowattstunden pro Jahr
braucht der Mensch im globalen Mittel.
Dies entspricht einer kontinuierlichen
Leistung von 2000 Watt. In der Schweiz sind
es heute dreimal mehr, also 6000 Watt
pro Person. Nur Bruchteile davon brauchen
die Menschen im Durchschnitt in einigen
asiatischen und afrikanischen Ländern.»**

Energieverbrauch

- 2000 Watt als Weltweiter Durchschnitt
- Jede Person sollte den Schweizer Durchschnitt im Auge behalten
- Energieverbrauch lässt sich schwer kompensieren
 - >> Kein breites Angebot

Energieverbrauch in der Welt

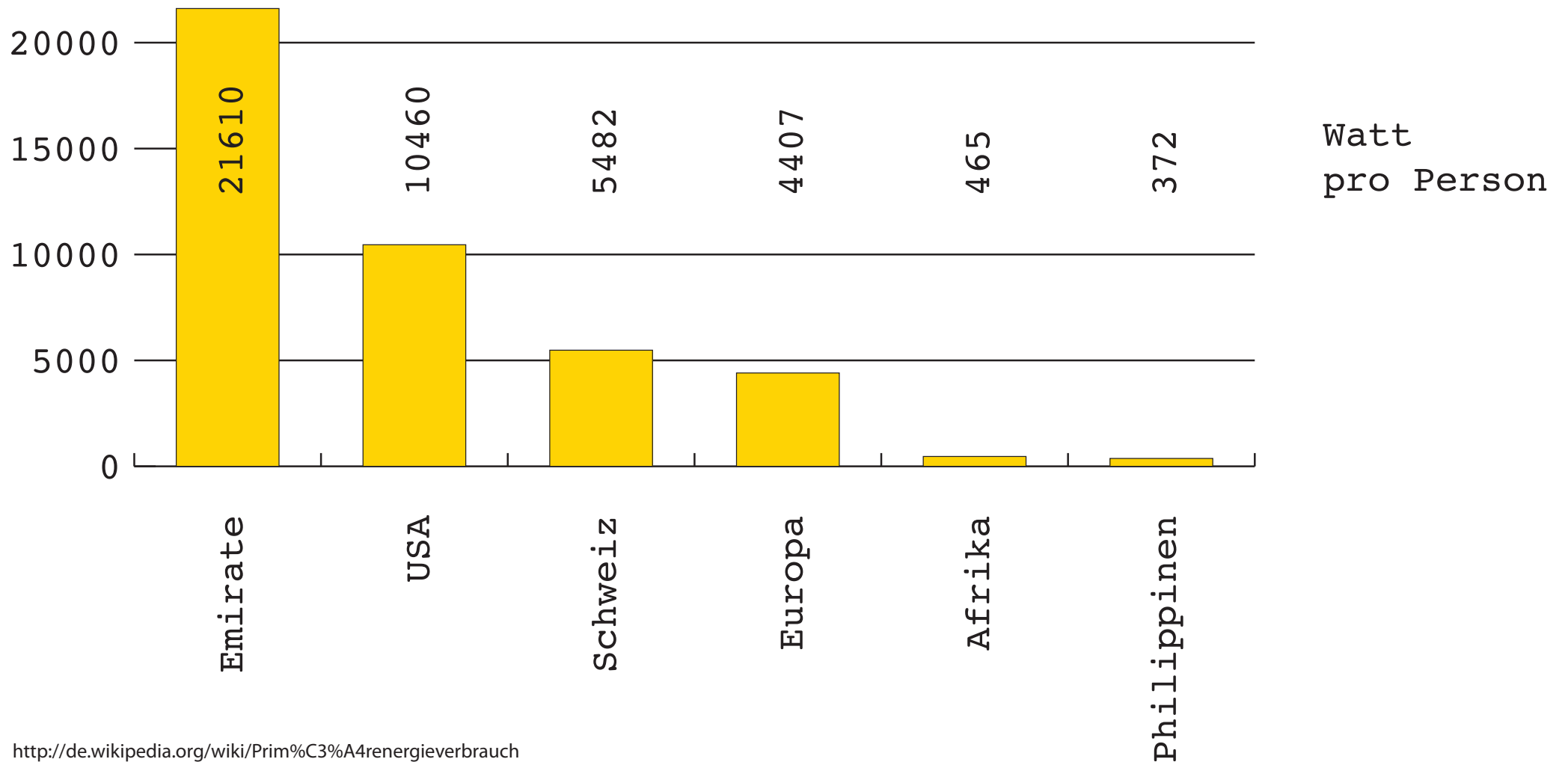

CO₂ Belastungen Hin- und Rückflug (1 Person)

Flug Zurich, Switzerland – San Francisco, USA

Distanz 18'777 km

Energieaufwand

1565 Watt (Schweizer Durchschnitt: 125 Watt)

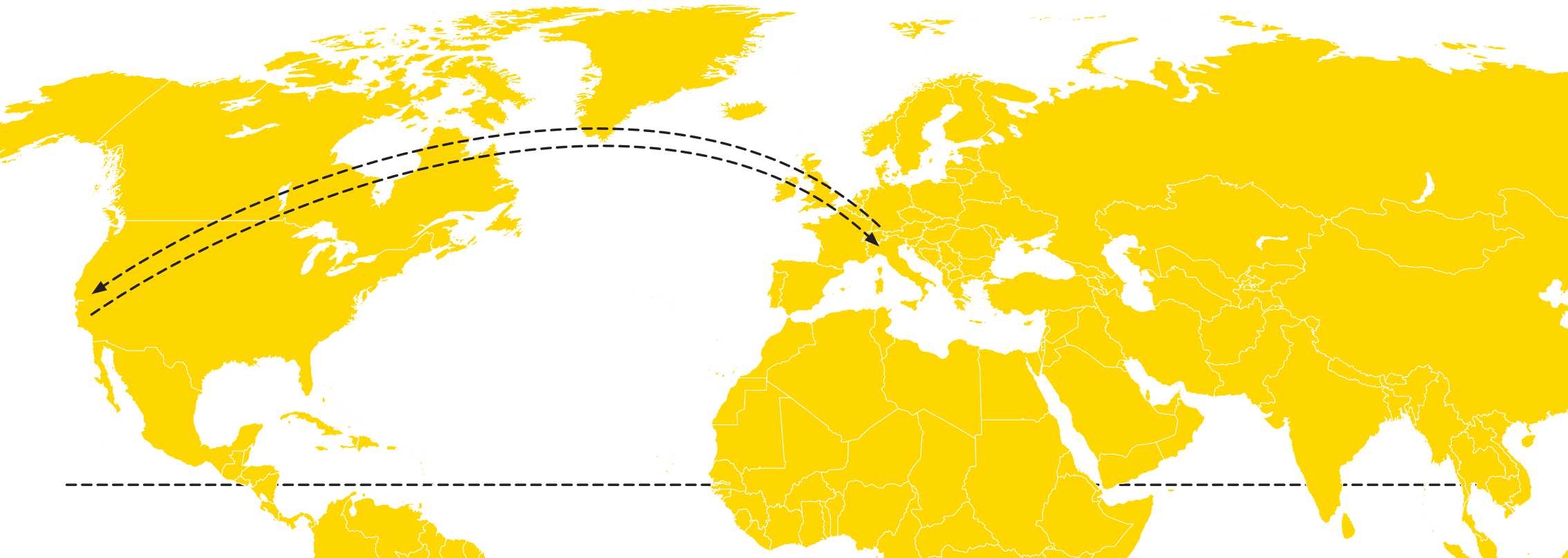

Wasserverbrauch

- Wasserverbrauch ist ein zunehmendes Problem
- Sehr schlechte Dokumentationslage
- Geringes Bewusstsein bei der Bevölkerung

Identität & Lizenz

Zwerg auf den Schultern von Riesen

«Wenn ich weiter geblickt habe, so deshalb,
weil ich auf den Schultern von Riesen stehe.»

Zitat: Isaac Newton, 5. Februar 1676

Geht zurück auf das Gleichnis von Bernhard von Chartres um 1120

Überlegungen zur Frage der Lizenz

– Muss ich damit Geld verdienen?

>> Nein >> Ich gebe mein Werk frei

– Ist ein Verdienst nur über eine Lizenz möglich?

>> Nein >> Ich gebe mein Werk frei

– Lässt sich das Konzept adaptieren, damit auch ohne Lizenzen Geld verdient werden kann?

>> JA >> Ich gebe mein Werk frei

– Lässt sich mehr Geld über eine Lizenz verdienen als über Indirekte einnahmen?

>> Nein >> Ich gebe mein Werk frei

Vorteile von Offenen Lizenzen

- Andere Leute können profitieren
(das nächste Mal kann ich profitieren)
 - Das Werk kann durch Inputs von aussen Inputs erhalten
 - Keine Kosten für Lizenzbearbeitung
 - Lizenz des Werkes ist klar geregelt
-

Offene Lizenzen (kleine Auswahl)

Creative Commons

GNU General Public License

Gemeinfrei /
public domain /
no rights reserved /



Texte, Bilder, Musikstücke,
Videoclips, usw.

Software

Jegliche Werke

Nicht Software!

GNU = rekursives Akronym von

«GNU's Not Unix»

Lizenz



Lizenzelementen



Attribution



Attribution – ShareAlike



Attribution – NoDerivatives



Attribution – NonCommercial



Attribution – NonCommercial – ShareAlike



Attribution – NonCommercial – NoDerivatives

ShareAlike... oh...



Idee

Das Werk kann genommen werden und verändert werden,
muss dann jedoch wieder frei gegeben werden.

Namen

ShareAlike, Copyleft, virulente Lizenzen

Wichtige Vertreter

- Wikipedia
 - Linux
-

Zahlen

Tage	64
Orte	8
Zeitzonen	2
Zeitspanne	6.1. - 23.3.2011
Grad Cesium	+ 35° (Alamogordo) / - 23° (Grand Canyon)

Tage	64
Orte	8
Zeitzone	2
Zeitspanne	6.1. - 23.3.2011
Grad Celsius	+ 35° (Alamogordo) / - 23° (Grand Canyon)
Gefahrene Kilometer	7021
Pannen	2
Autohändler	8
Ersatzschlüssel	3
Polizeikontakte	2
Raststätten	± 10

Tage	64
Orte	8
Zeitzone	2
Zeitspanne	6.1. - 23.3.2011
Grad Celsius	+ 35° (Alamogordo) / - 23° (Grand Canyon)
Gefahrene Kilometer	7021
Pannen	2
Autohändler	8
Ersatzschlüssel	3
Polizeikontakte	2
Raststätten	± 10
Ausgegebene Dollar p.P.	± 5300

Tage	64
Orte	8
Zeitzone	2
Zeitspanne	6.1. - 23.3.2011
Grad Cesium	+ 35° (Alamogordo) / - 23° (Grand Canyon)
Gefahrene Kilometer	7021
Pannen	2
Autohändler	8
Ersatzschlüssel	3
Polizeikontakte	2
Raststätten	± 10
Ausgegebene Dollar p.P.	± 5300
Fotos	2418 (8.39 GB)
Filme	140 (15.74 GB)

Stefan Huber

Berufliche Entwicklung

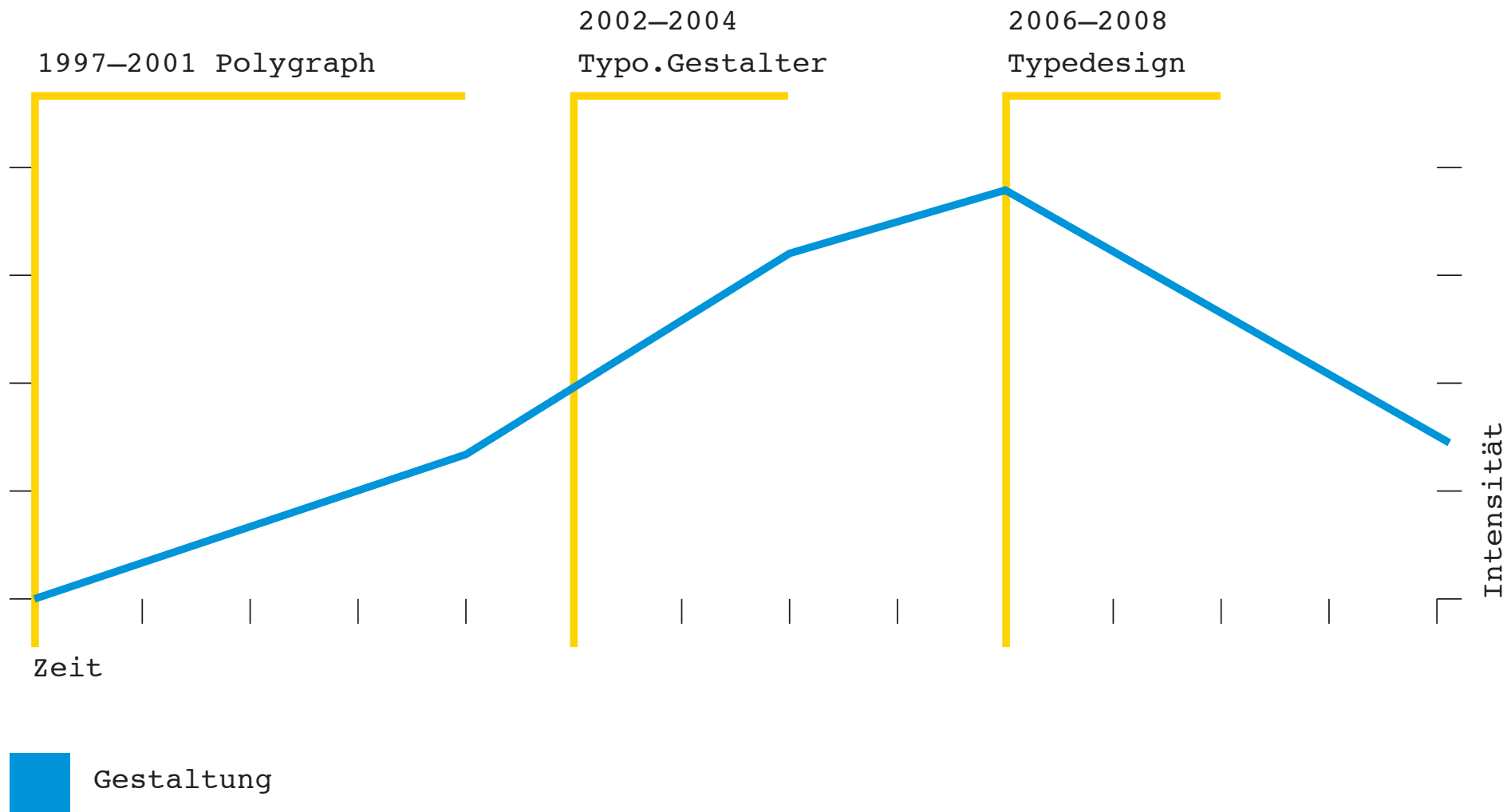

Berufliche Entwicklung

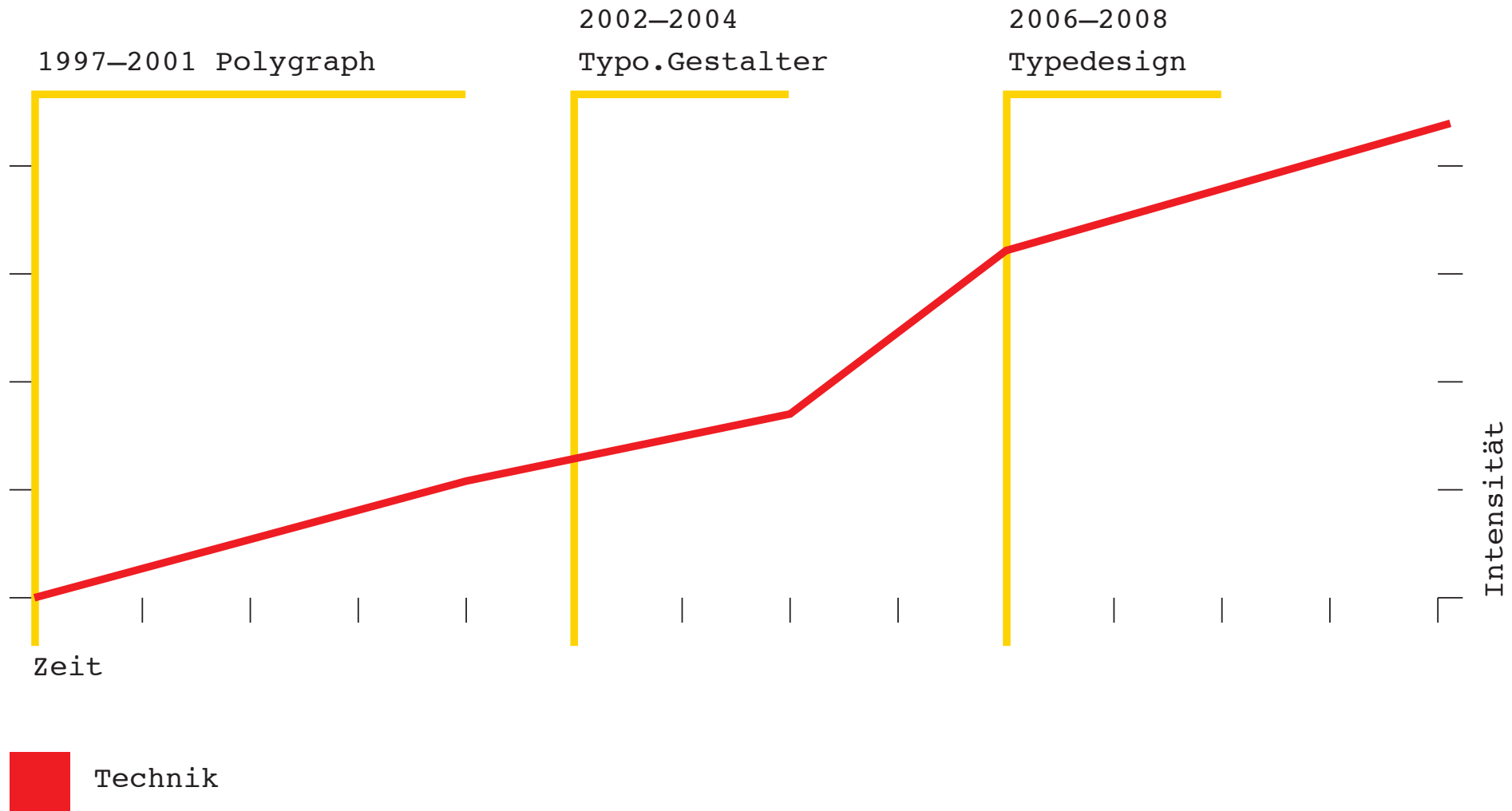

Berufliche Entwicklung

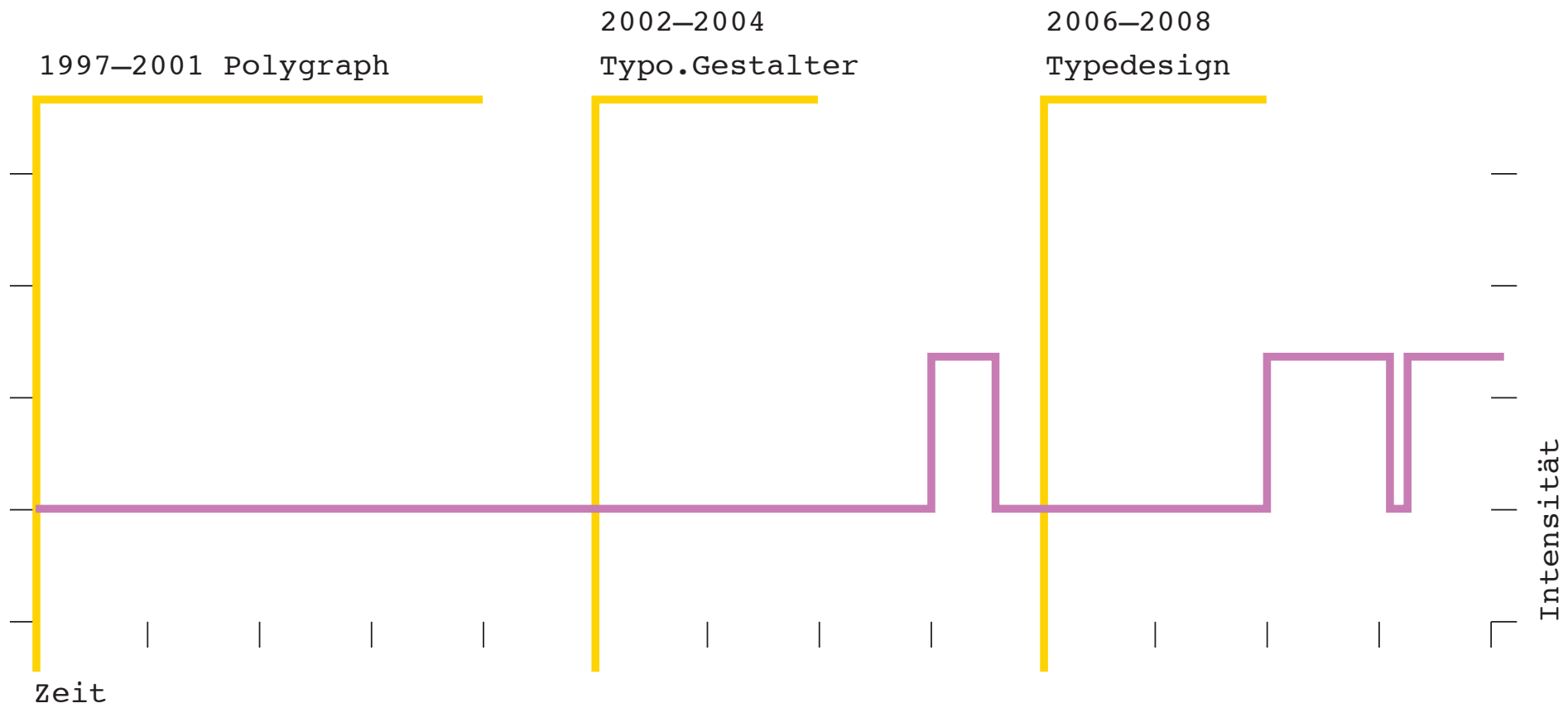

 Fremderfahrungen

Berufliche Entwicklung

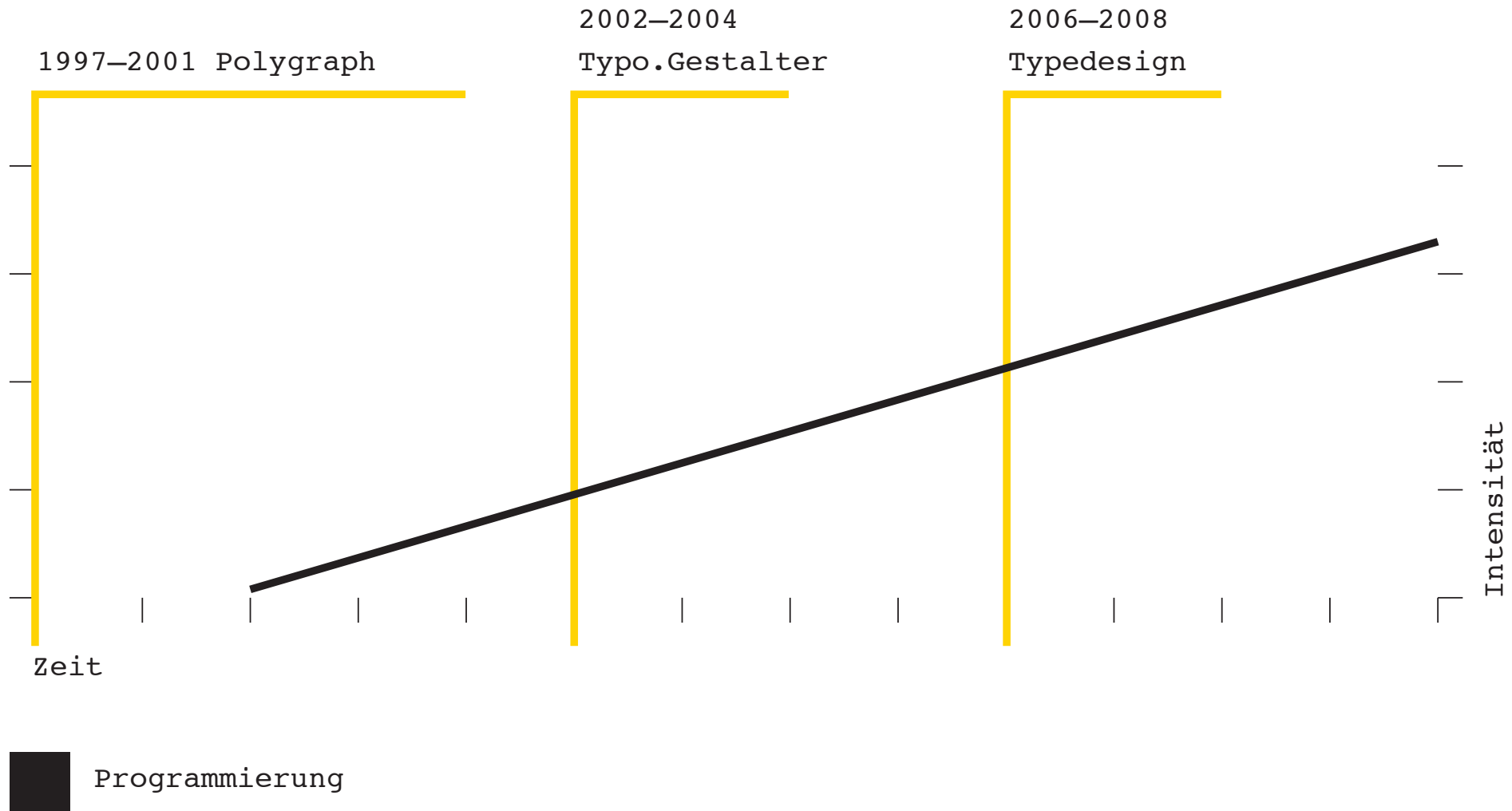

Berufliche Entwicklung

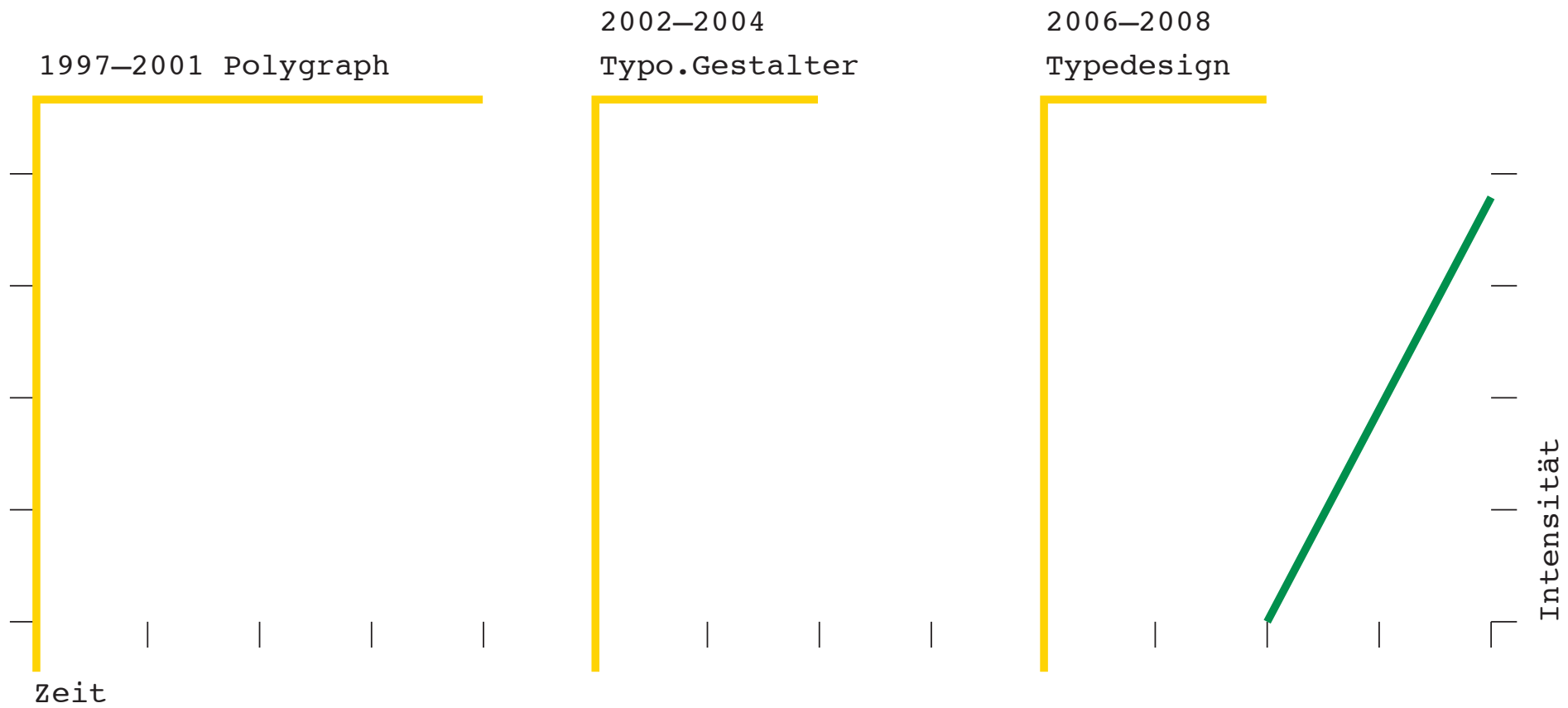

Elektronik

Berufliche Entwicklung

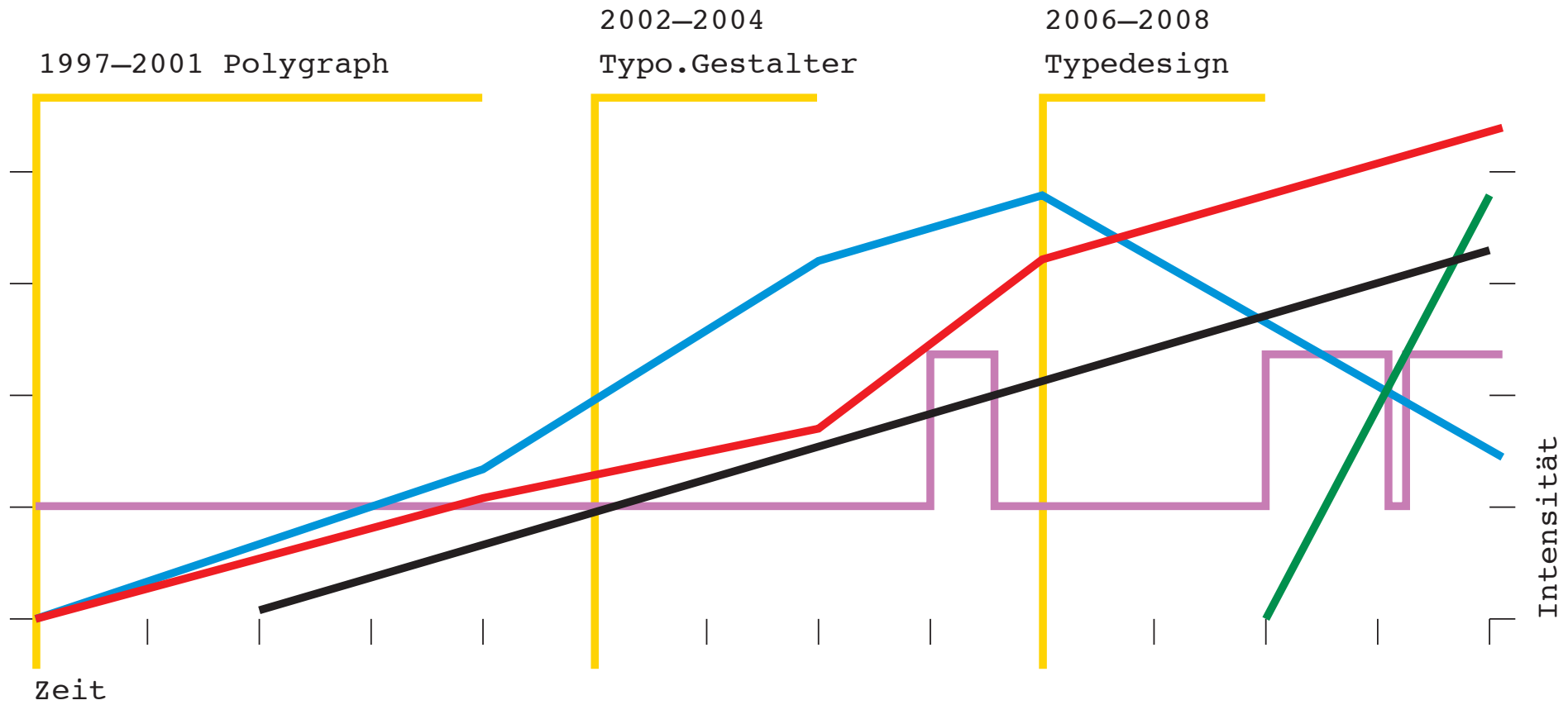

fone1.cc

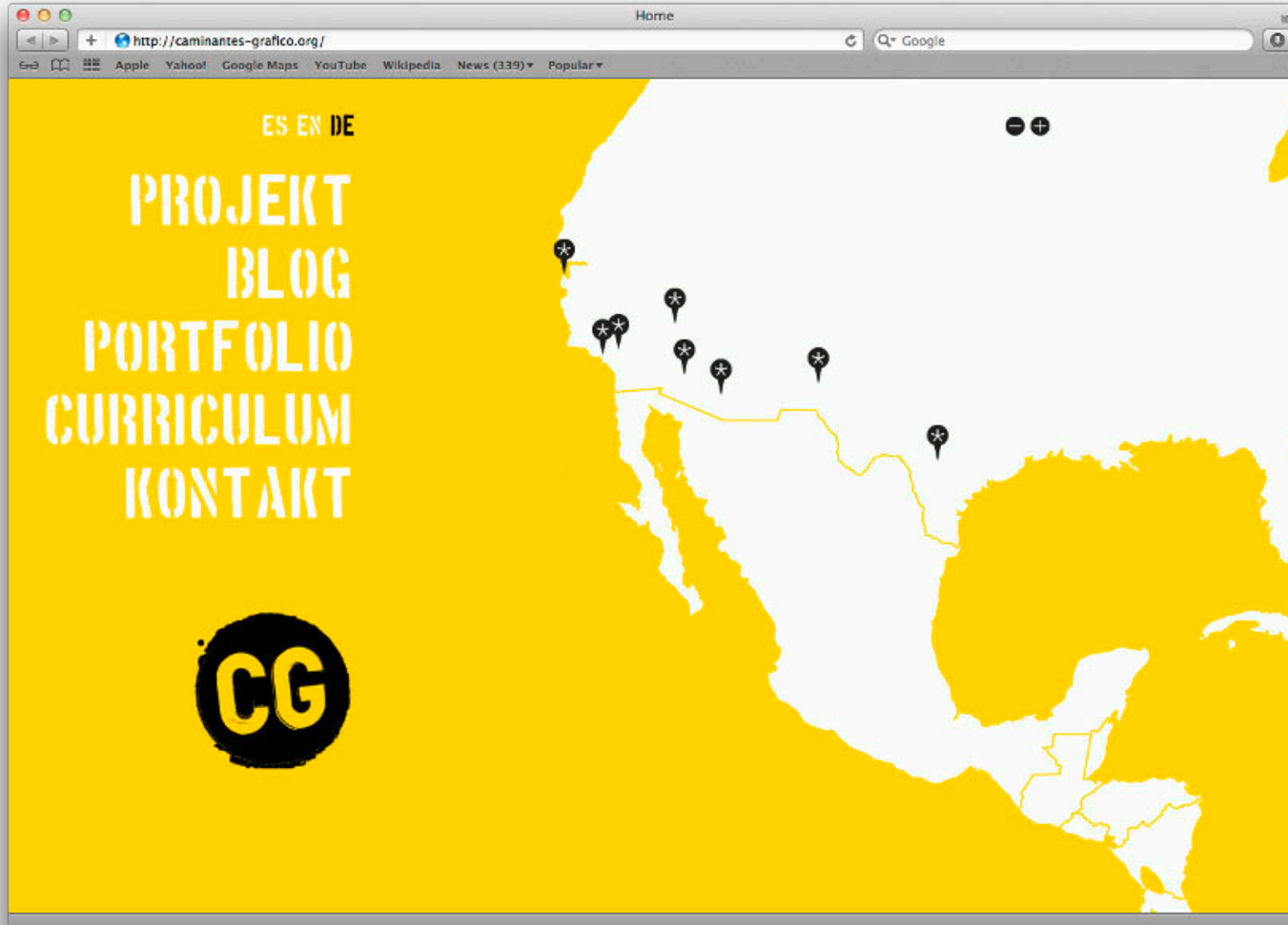





TEMPORARY

NAVIGATION

»»»»»

STAGE 2





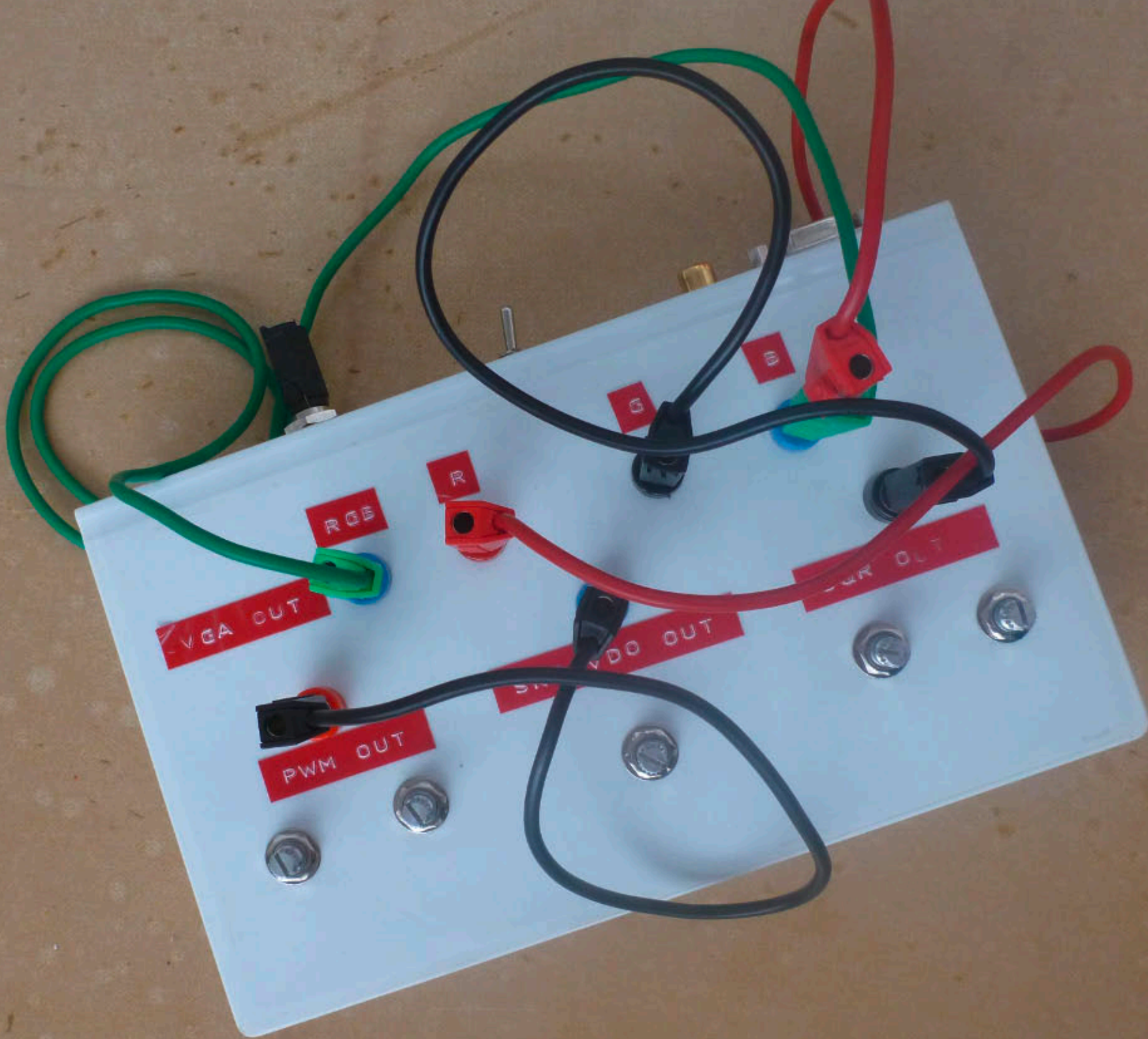

VGA OUT

PWM OUT

RGB

R

G

B

I2C OUT

I2C OUT

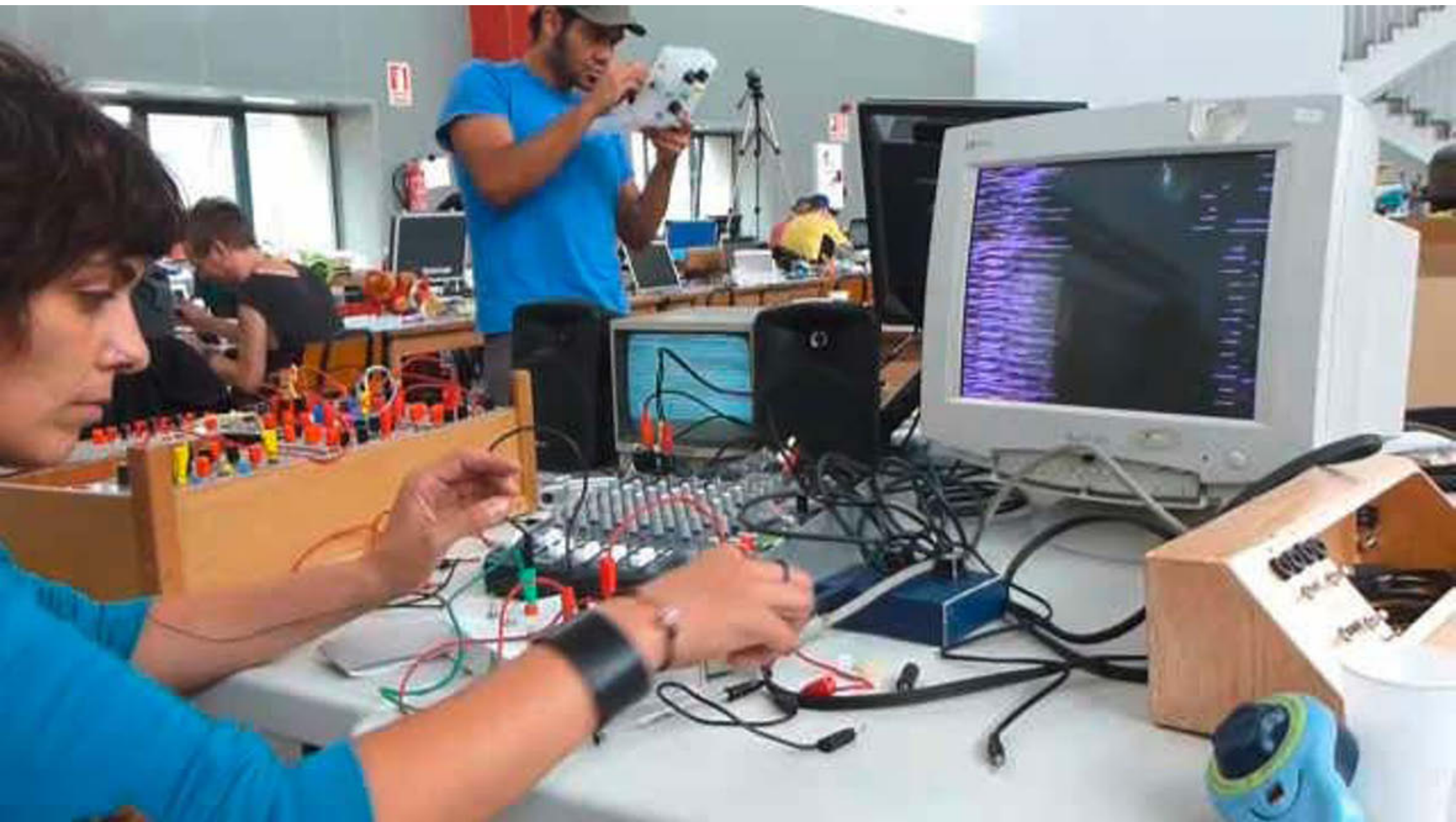

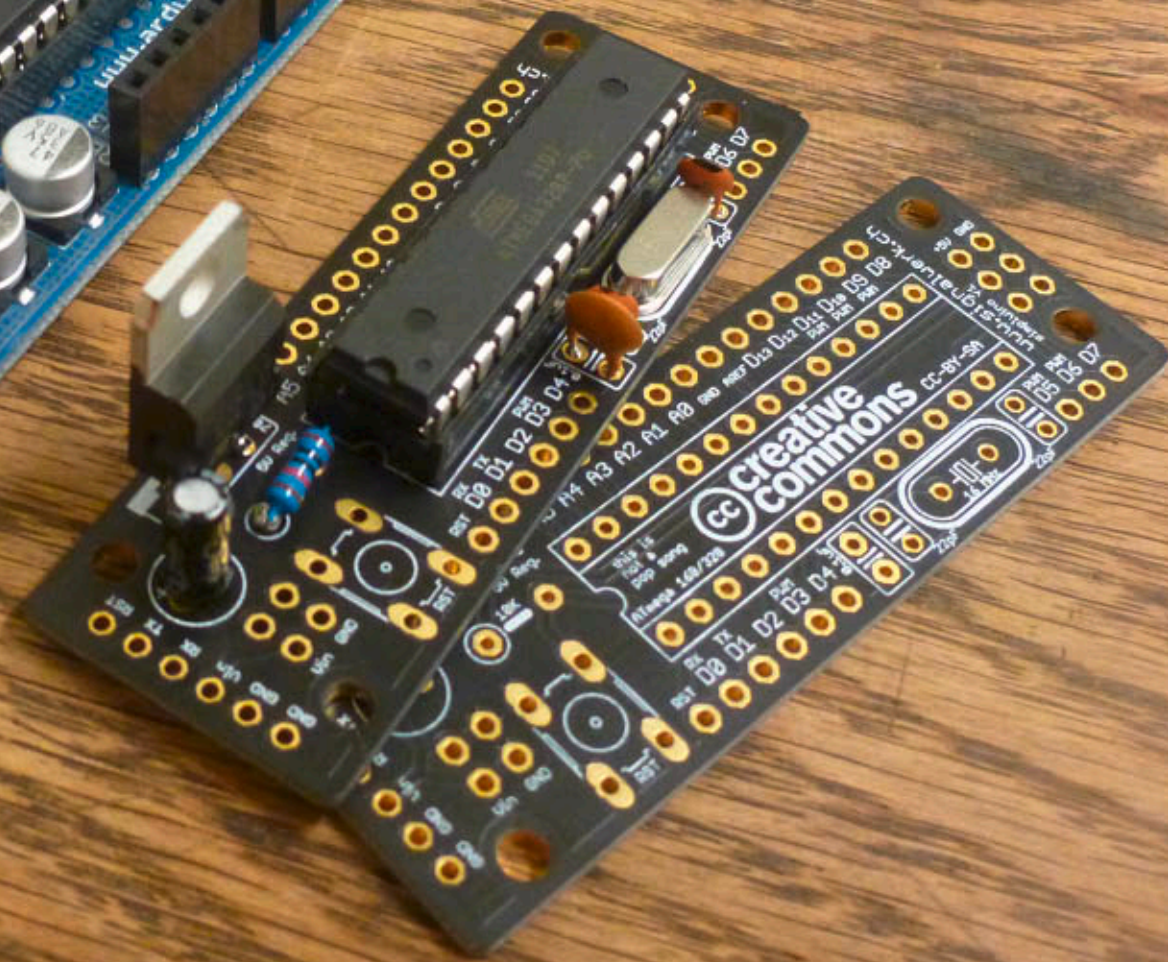
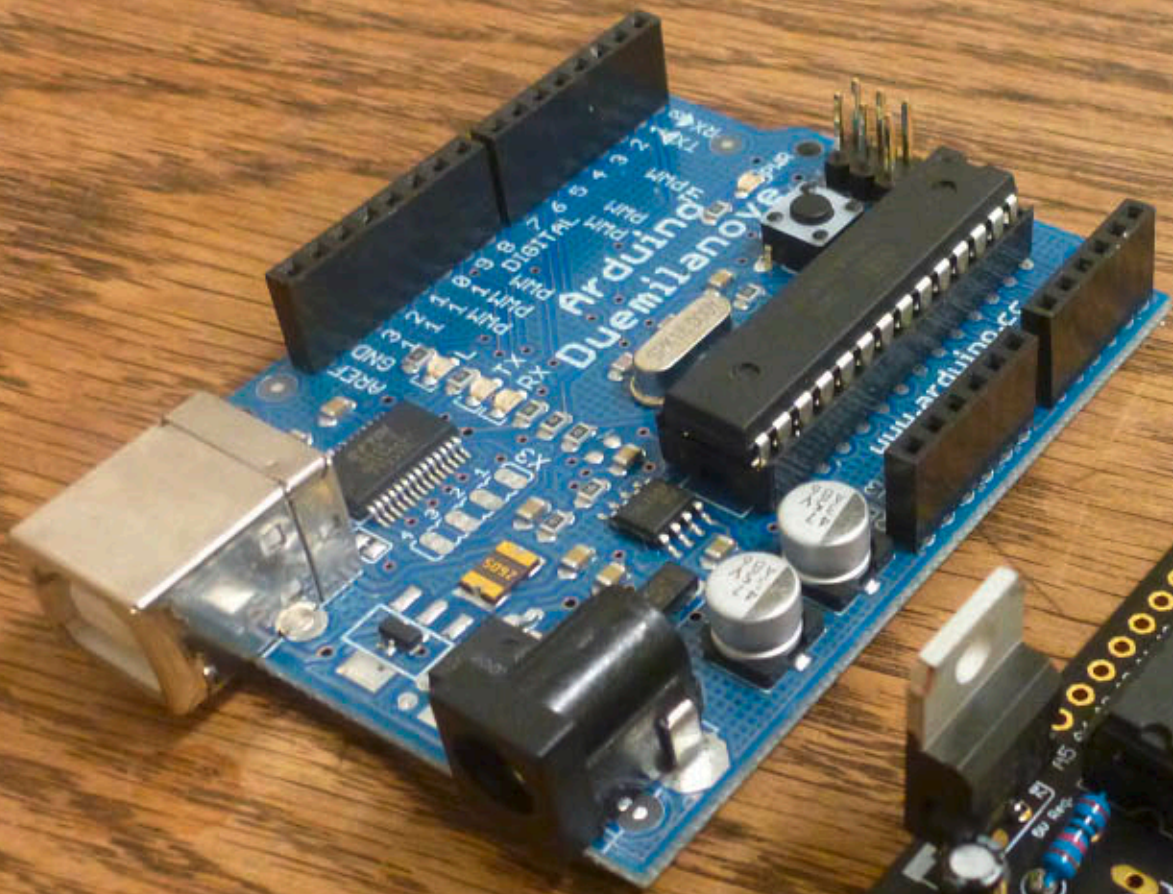



Schon Rotkäppchen musste lernen, dass es nicht immer leicht ist, den richtigen Weg zu finden. Aber wo ist der richtige Ort, um Rotkäppchen zu spielen? Und was tun, wenn man außerdem noch eine Matratze, ein Regal und einen Blechflamingo mitnehmen muss? Zwei Personen suchen sich durch Leipzig und spielen an einem Wochenende 13 Mal an 13 verschiedenen Orten.

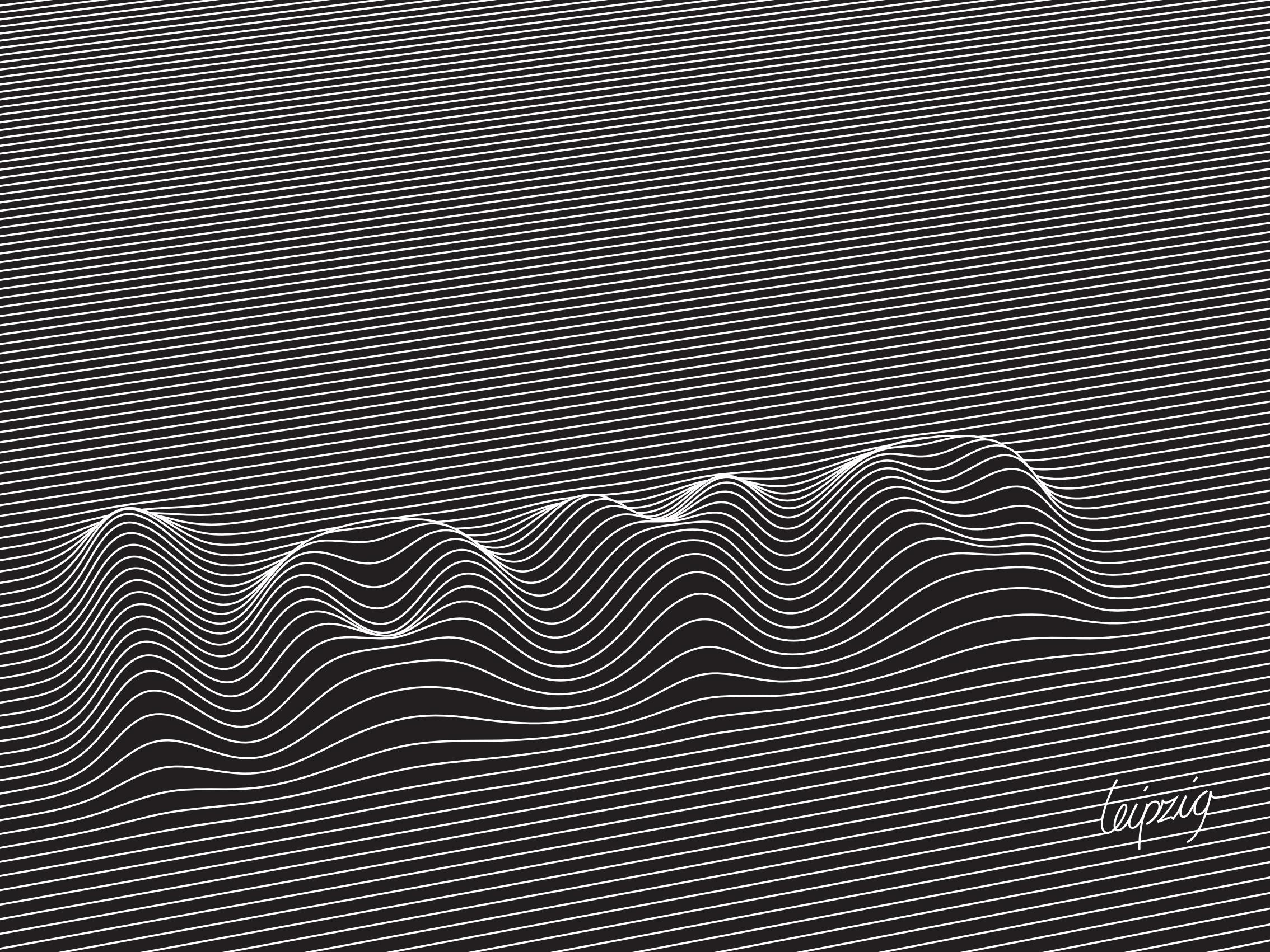

Leipzig

Was ich sonst so mache

Ausbildungen

2000 - 2004: Lehre als Polygraf

2001 - 2004: Eidg. Gestalterische Berufsmaturität Zürich

2006 - 2008: Weiterbildung zum Eidg. Dipl. Typgrafischen Gestalter

2009 - 2010: Weiterbildung zum Dipl. Webpublisher

Arbeitsstellen

2000 - 2004: Zürichsee Druckereien AG

2005 - ...: Team hp Schneider, AG für Gestaltung

Programmkenntnisse

InDesign, Photoshop, Illustrator, Acrobat Professional

Dreamweaver, XHTML, CSS

Arbeitsbeispiele

Plakatgestaltung

- Vertiefungs- und Maturitätsarbeiten
- Otto Baumberger, Werber der ersten Stunde
- Stop Slave Trade

Webdesign

- Zentrum für Selbstbestimmtes Leben
www.zslschweiz.ch
barrierefreie Website nach den Richtlinien AA

Freie Arbeiten

- Lampe
- Wandobjekt «ja - ja - ja»
- Kuh

Arbeit bei Team hp Schneider - www.teamschneider.ch

- Buch «Farbpigmente - Farbstoffe - Farbgeschichten»
-

Plakatgestaltung - Vertiefungs- und Maturitätsarbeiten

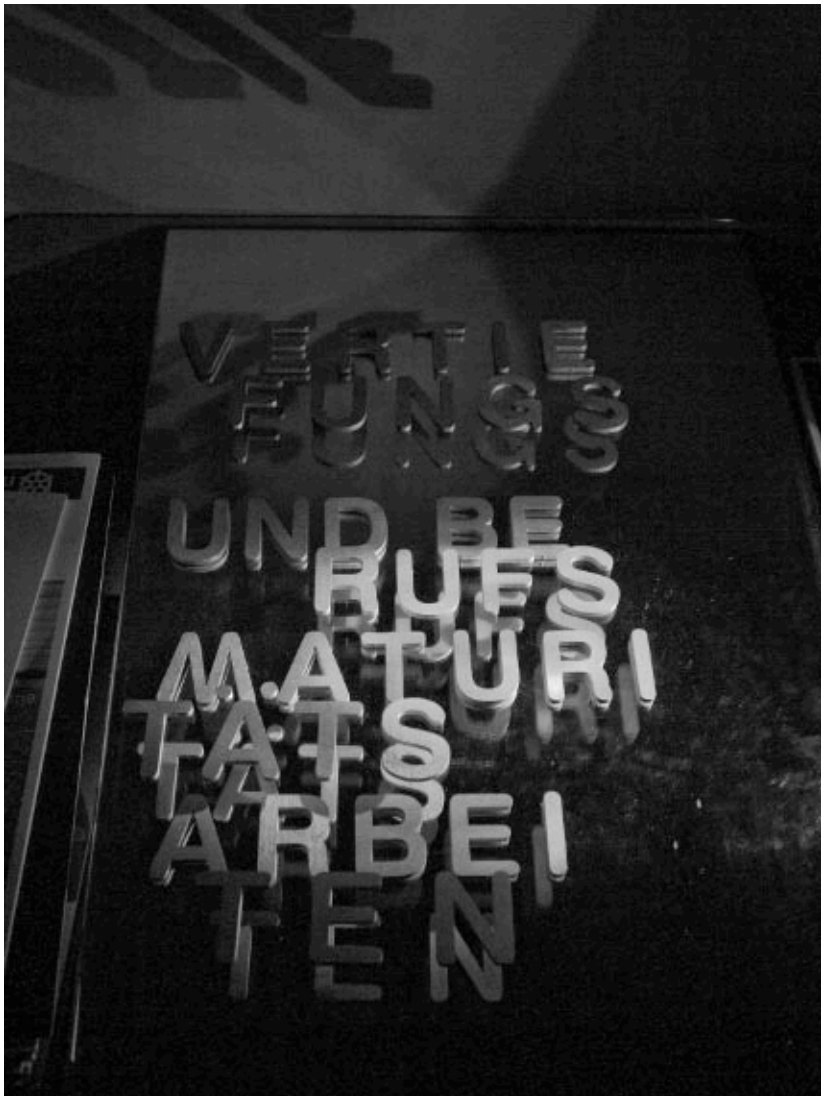



a u s g e w ä h l t e a b s c h l u s s a r b e i t e n

a u s d e r a l l g e m e i n b i l d u n g

o d e r e i n e m f a c h

d e s b e r u f s m a t u r i t ä t s u n t e r r i c h t s

Stadthaus Zürich
Ausstellung

1 5 . a p r i l b i s 1 6 . m a i 2 0 0 8

Vernissage
Dienstag, 15. April 2008
18.30 Uhr
Öffnungszeiten
Montag bis Freitag
9 bis 18 Uhr
Eintritt frei
Ort
Stadthausquai 17
8001 Zürich
Tel. 044 412 31 23
stadt-zuerich.ch/ausstellung

Plakatgestaltung – Otto Baumberger, Werber der ersten Stunde

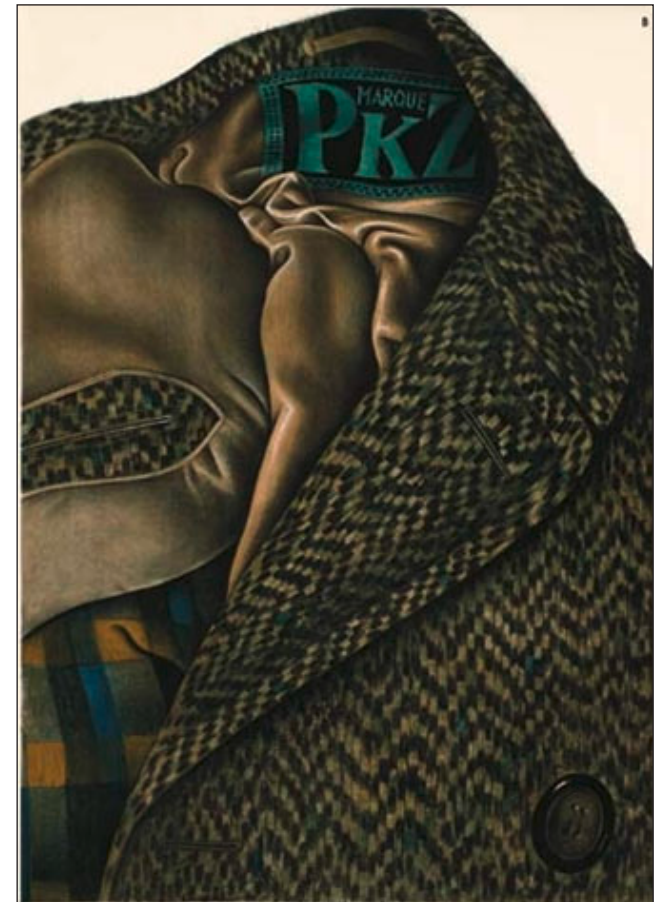
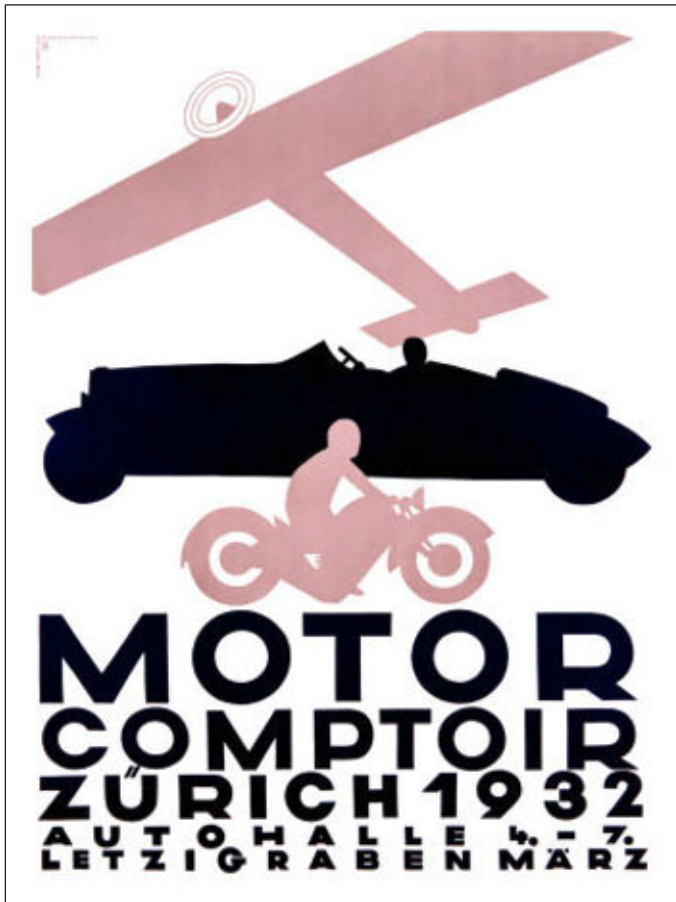



OTTO BAUMBERGER WERBER DER ERSTEN STUNDE

Ausstellung: 1. Oktober 2008 bis 31. Januar 2009. Vernissage: Dienstag, 30. September, 19 Uhr. Öffnungszeiten: Dienstag bis Freitag und Sonntag, 13 bis 17 Uhr. Eintritt frei.
Museum für Gestaltung Zürich, Plaktraum, Limmatstrasse 55, Tel. +41 43 4644 66, www.museum-gestaltung.ch

Plan | Michael Scherrer-Kast

Plakatgestaltung - Stop Slave Trade



Webdesign – Zentrum für Selbstbestimmtes Leben – zslschweiz.ch

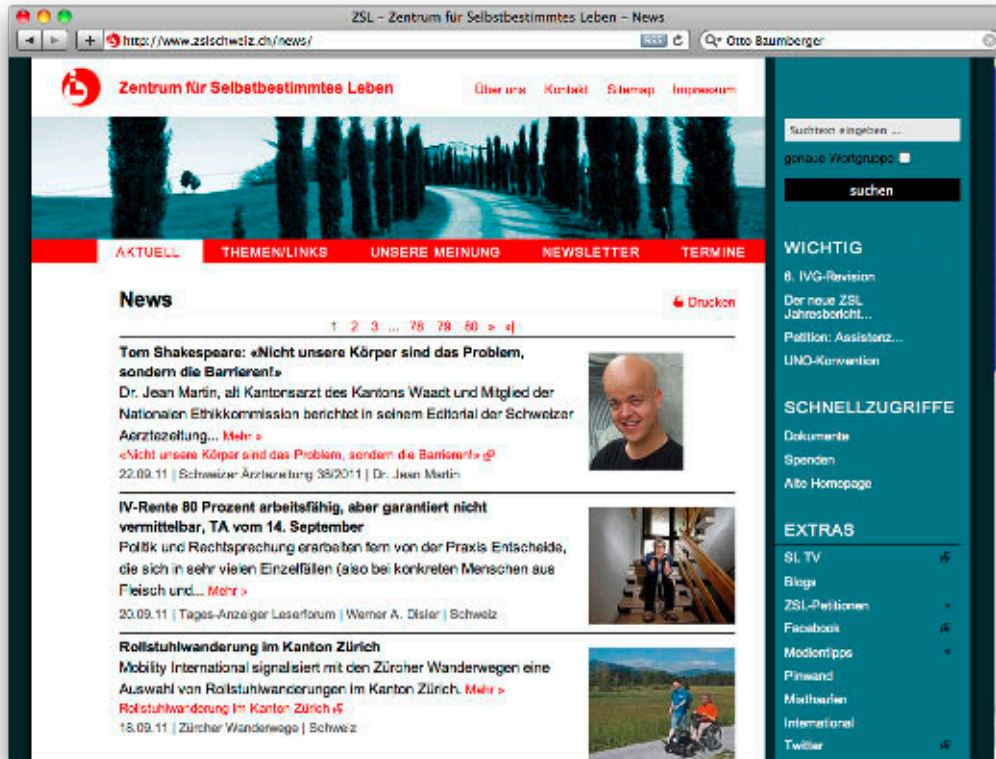

Freie Arbeit - Lampe

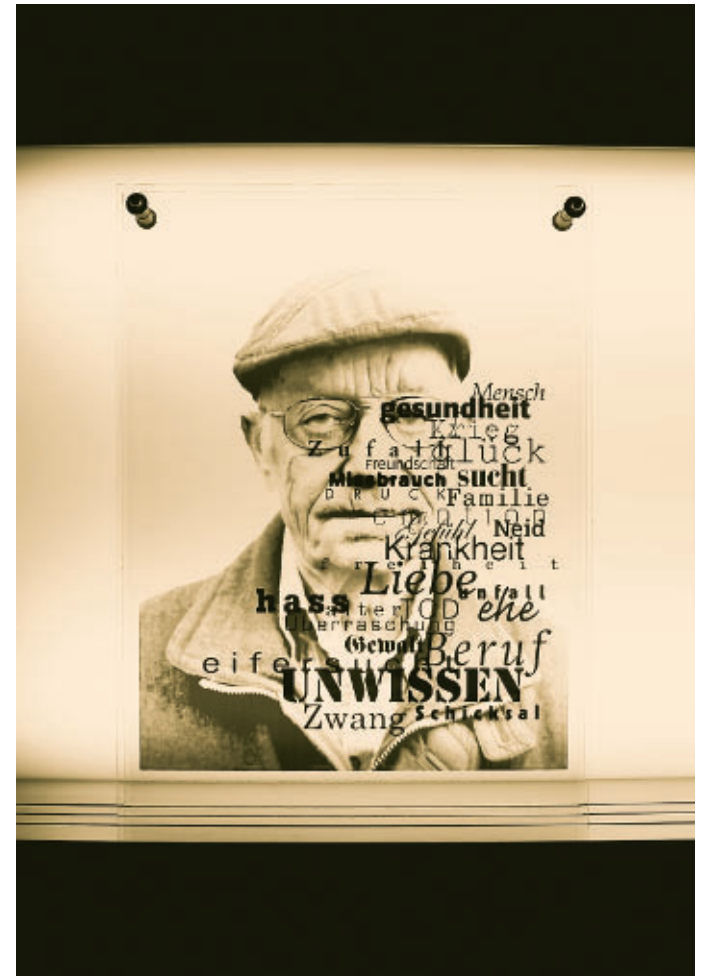

Freie Arbeit - Wandobjekt «ja - ja - ja»



Freie Arbeit - Kuh



Freie Arbeit - Kuh



Plan | Michael Scherrer-Kast

Arbeit bei Team hp Schneider - Buch «Farbpigmente - Farbstoffe - Farbgeschichten»



Arbeit bei Team hp Schneider - Buch «Farbpigmente - Farbstoffe - Farbgeschichten»

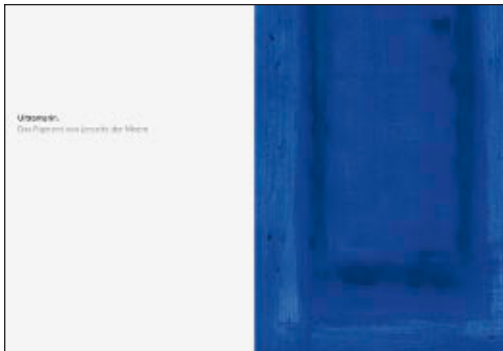
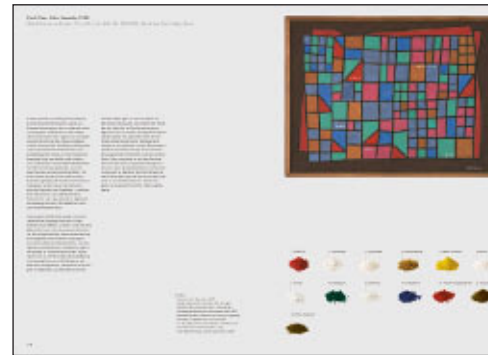
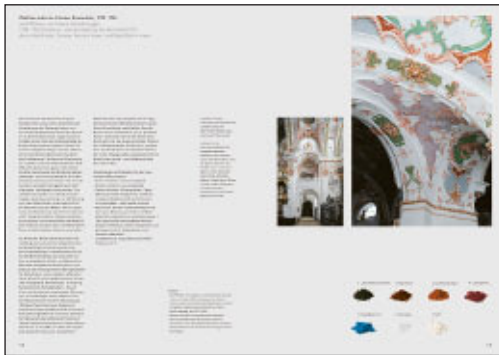
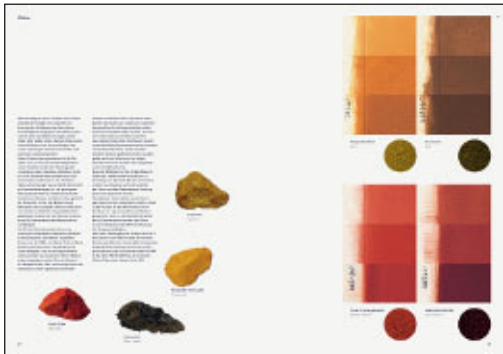

Vortrag Hyperwerk September 2011 | This is not a pop song!

Danke!



Michael Scherrer-Kast | Stefan Huber
